

ПОДНОЖКИ	<i>PILOT</i>
----------	--------------

ОБЩИЙ ВИД

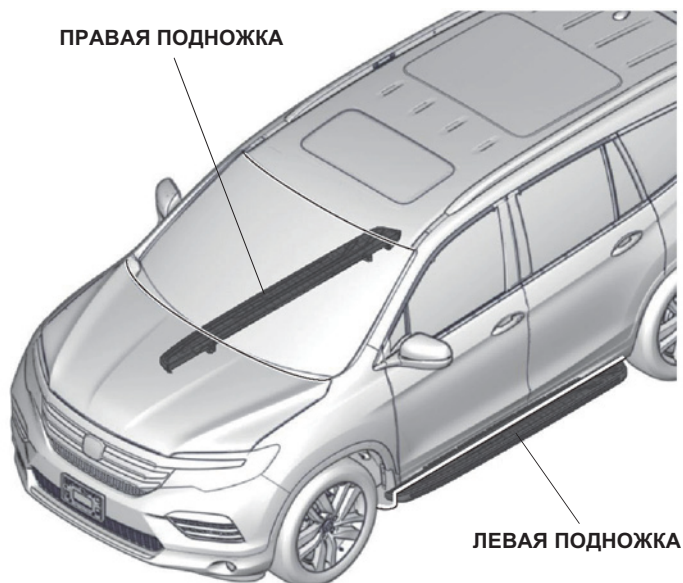

QE53001AB

ВАША БЕЗОПАСНОСТЬ (прочитайте внимательно)

Знакомство с графическими обозначениями

- Эти значки предупреждают о возможной опасности и поясняют, как ее избежать. Также это советы.

⚠ ОПАСНОСТЬ

При несоблюдении инструкций вы погибнете или получите серьезную травму.

⚠ ПРЕДУПРЕЖДЕНИЕ

При несоблюдении инструкций вы можете погибнуть или получить серьезную травму.

⚠ ПРЕДОСТЕРЕЖЕНИЕ

При несоблюдении инструкций вы можете получить травму.

ИЗВЕЩЕНИЕ

Дается полезный совет, как предотвратить повреждение изделия. Дается полезная информация или инструкции, которым необходимо следовать при эксплуатации изделия.



Обозначает запрещенное действие.

Знакомство с иконками

- Данные иконки обозначают рабочее место и вид со стороны работника.

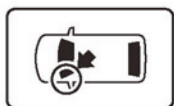

Место автомобиля.

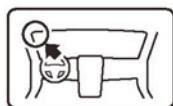

Место панели приборов.

- Данные иконки обозначают предметы, необходимые для работы и для обеспечения безопасности.



Наденьте защитные очки.



Наденьте плотные перчатки.



Работайте с помощником.



Положите деталь на подстилку.



Уберите все заусенцы.



Нанесите краску для устранения дефектов и просушите.



Соберите детали и передайте клиенту.
(Не использовать.)



Прижмите крепко.



Затяните с указанным усилием.



Действуйте перпендикулярно поверхности.



Протрите раствором для очистки контактов.

Безопасность: общие положения

- Соблюдайте все правила безопасности, приведенные в данном руководстве по установке и в руководстве по ремонту. Будьте крайне осторожны - обеспечьте собственную безопасность и безопасность других.
- Будьте аккуратны, не повредите автомобиль и детали.
- Нарисованные детали могут слегка отличаться от реальных вследствие изменений дизайна автомобиля.

Безопасность: дополнительное оборудование

- Всегда используйте детали и инструменты, указанные в инструкциях по установке.

СПИСОК ДЕТАЛЕЙ

Боковые подножки, комплект



НЕОБХОДИМЫЕ ИНСТРУМЕНТЫ И МАТЕРИАЛЫ

- Храповой механизм
- Динамометрический ключ
- Напильник
- Канцелярский нож
- Торцевой ключ, 13 мм
- Краска для устранения дефектов

УСТАНОВКА

Установка боковых подножек

1. Вырежьте накладку на левый порог.

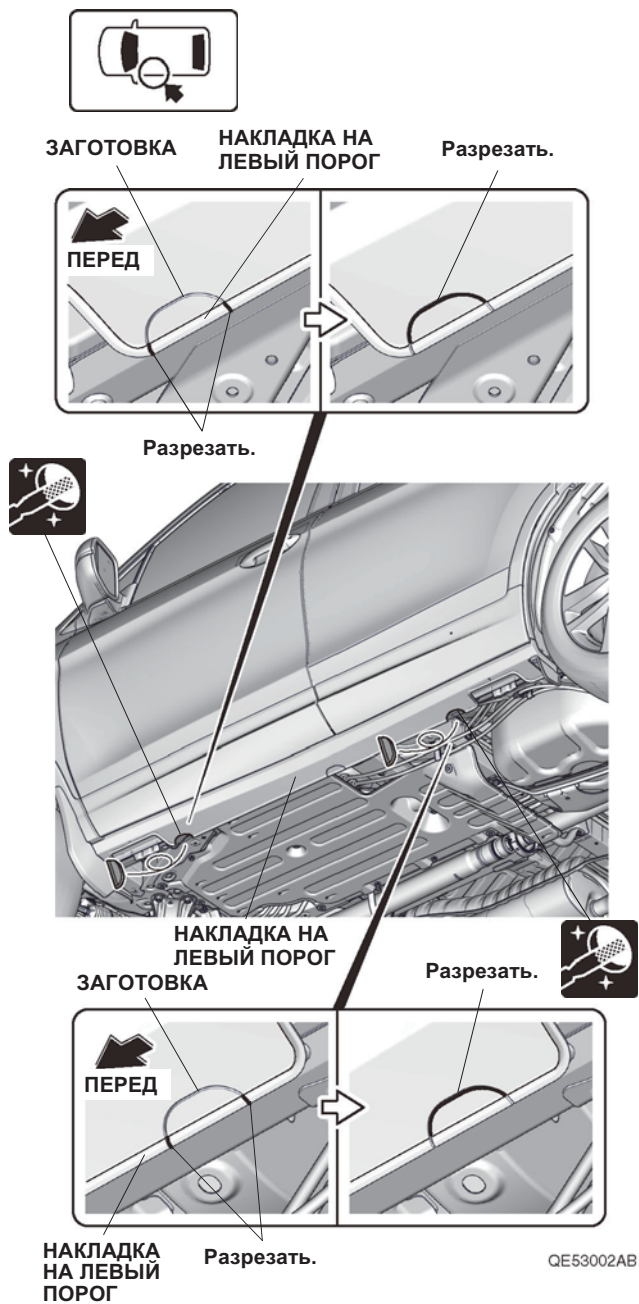

2. Снимите защитное покрытие.

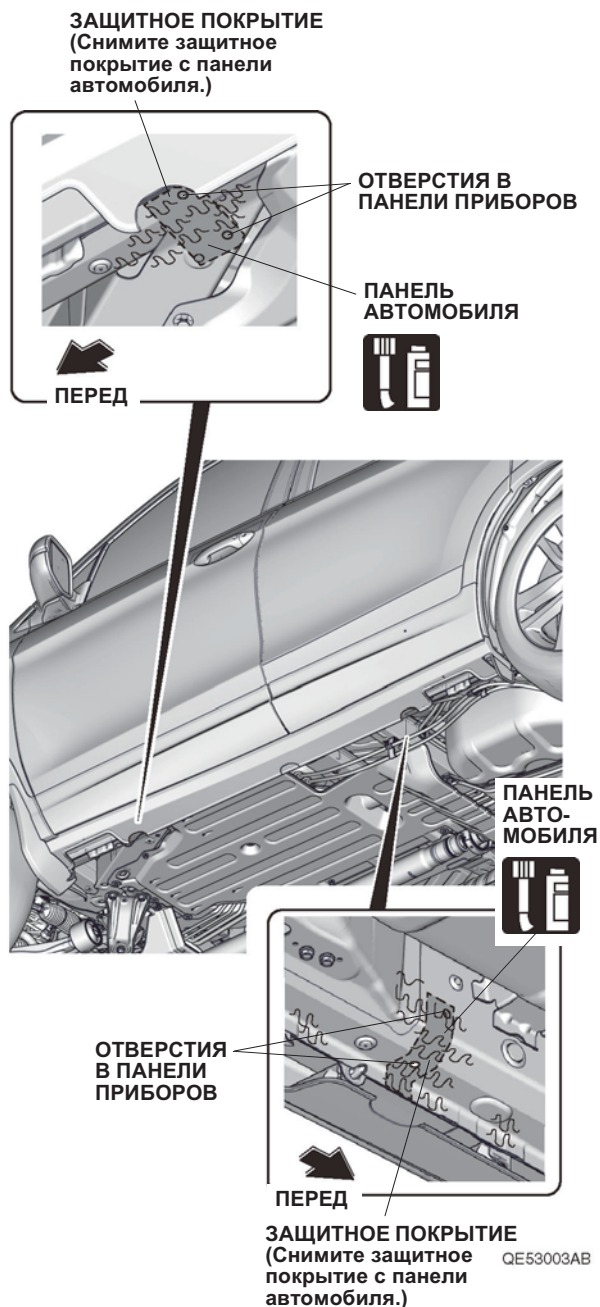

3. Свободно закрепите левый кронштейн А и левый кронштейн С.

ЛЕВЫЙ КРОНШТЕЙН А
(Свободно закрепите.)

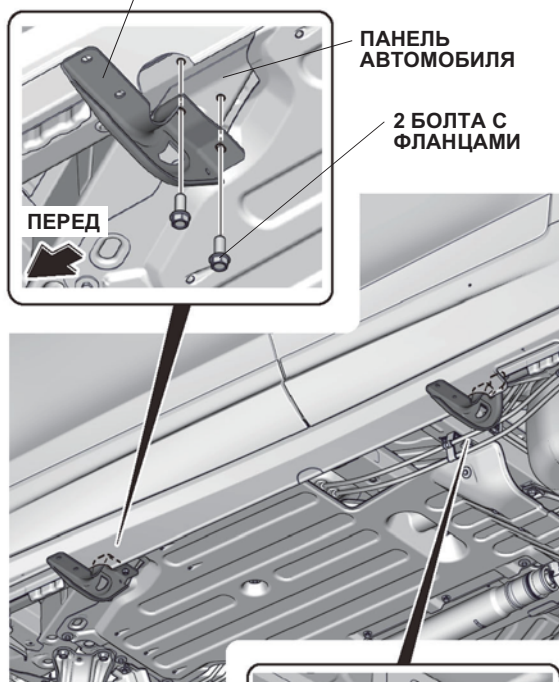

ПАНЕЛЬ АВТОМОБИЛЯ

ЛЕВЫЙ КРОНШТЕЙН С
(Свободно закрепите.)

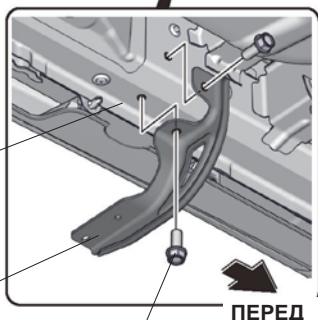

2 БОЛТА С ФЛАНЦАМИ

QE53004AB

4. Закрепите левую подножку.

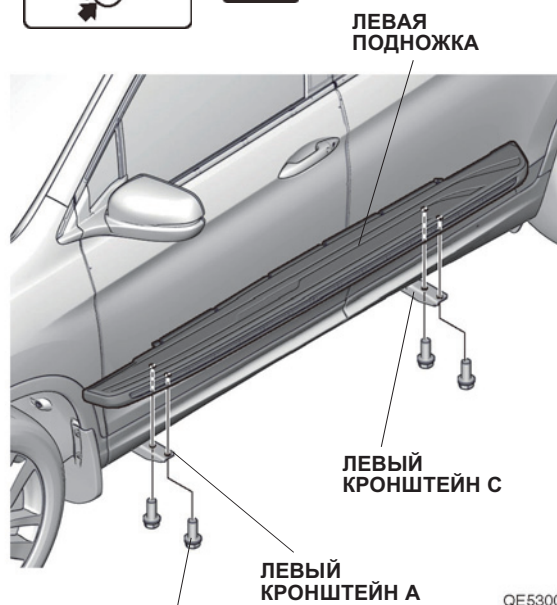

QE53005AB

4 БОЛТА С ФЛАНЦАМИ



27 Н·м
(2,8 кгс·м)

5. Закрепите левый кронштейн А и левый кронштейн С.

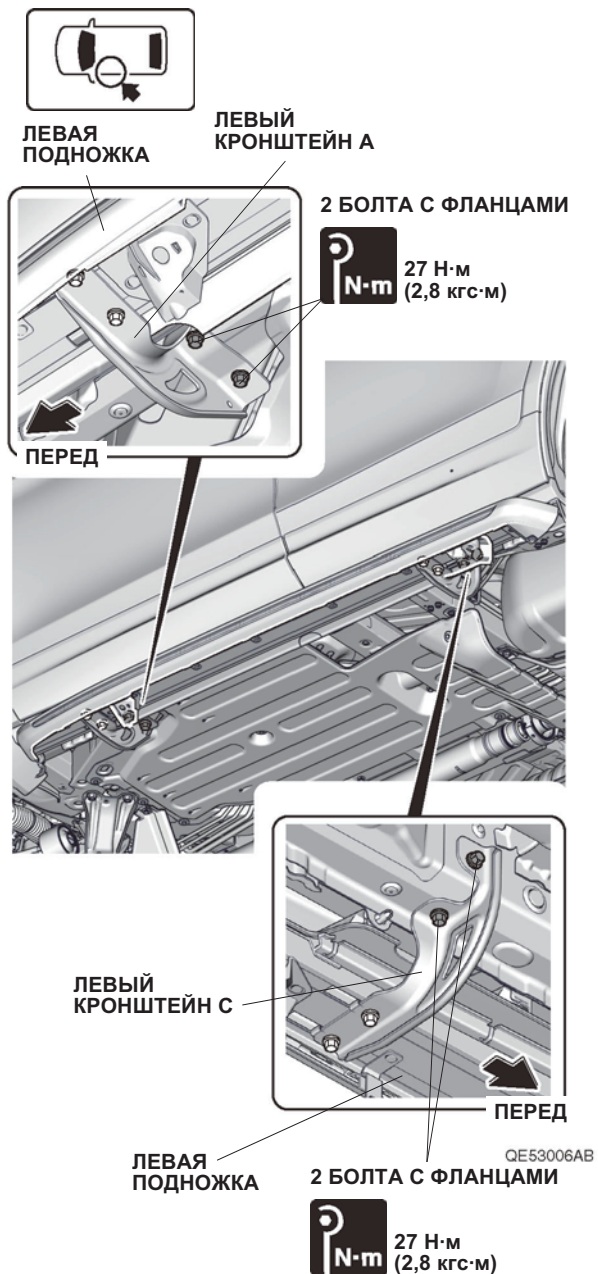

6. Повторите с другой стороны.



7. Убедитесь, что все детали установлены правильно.
(Завершение установки)