

KIA Оригинальные Аксессуары

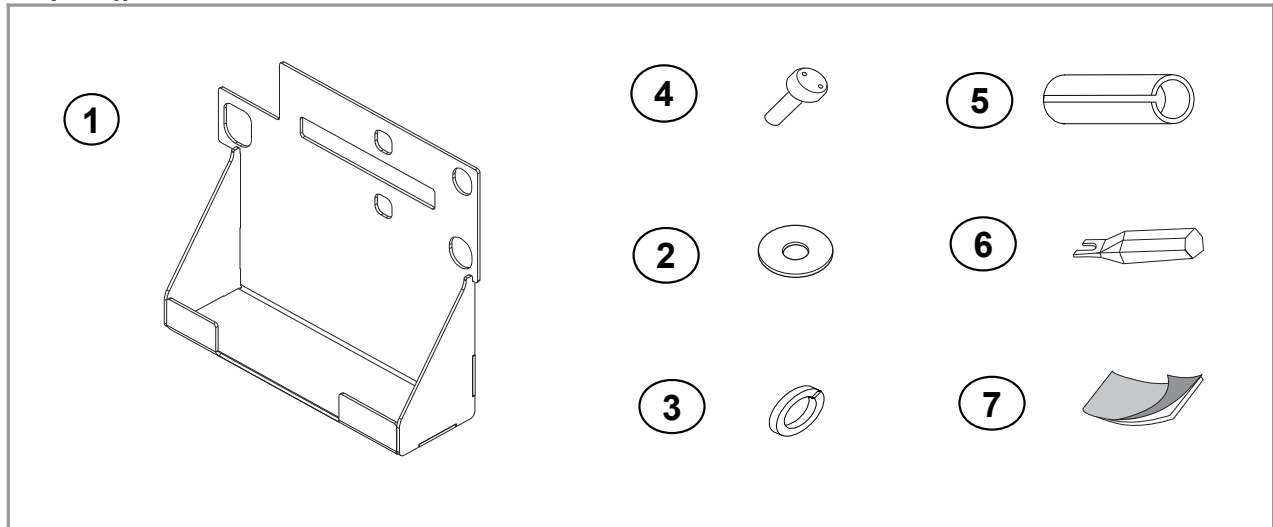

Общий вид



Номер.	Кол-во	Описание	Номер.	Кол-во	Описание	Номер.	Кол-во	Описание
1	1	Защита ЭБУ	9			17		
2	2	Шайба d=6	10			18		
3	2	Шайба d=6 говер	11			19		
4	2	Винт М6х20 с секретной шляпкой	12			20		
5	1	Защитный чехол	13			21		
6	1	Бита	14			22		
7	1	Защитный материал с клеевой основой	15			23		
			16			24		

Комплектность

A		F		K		P		U	
1	Защитный материал с клеевой основой	1	Бита						
B		G		L		Q		V	
2	Шайба d=6								
C		H		M		R		W	
2	Шайба d=6Г								
D		I		N		S		X	
2	Винт М6х20 с секретной шляпкой								
E		J		O		T		Y	
1	Защитный чехол								

* Дополнительные детали включены в комплект в качестве запасных частей. Пожалуйста следуйте инструкции, для верной установки каждого из них.

Общее число:
9



Трещотка и головка 10мм Шаг 1

ЭТАП
1. Ослабьте и снимите минусовую и плюсовую клеммы аккумулятора

ВНИМАНИЕ! Опасность поражения электрическим током! Не допускайте контакта между подключенными плюсовой и минусовой клеммой аккумулятора. Не допускайте контакта подключенной плюсовой клеммы с массой (кузовом) автомобиля.

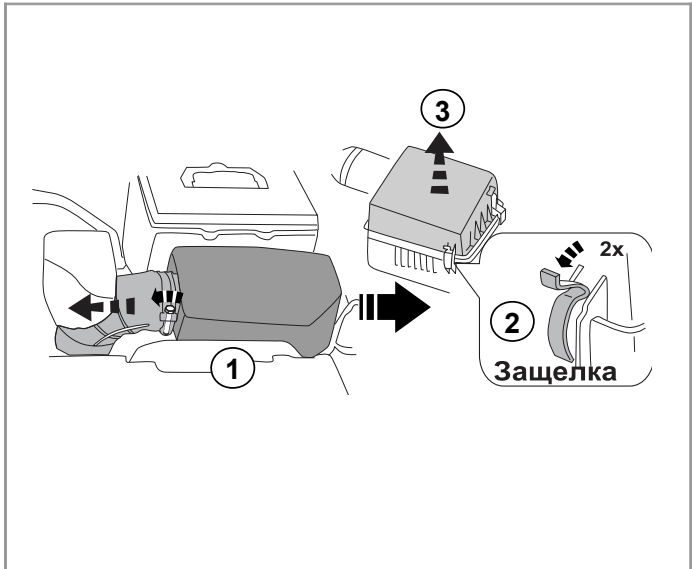

Трещотка и головка 10мм Шаг 2

ЭТАП
1) Ослабить хомут. 2) Отстегнуть защелки. 3) Снять корпус короба воздушного фильтра.

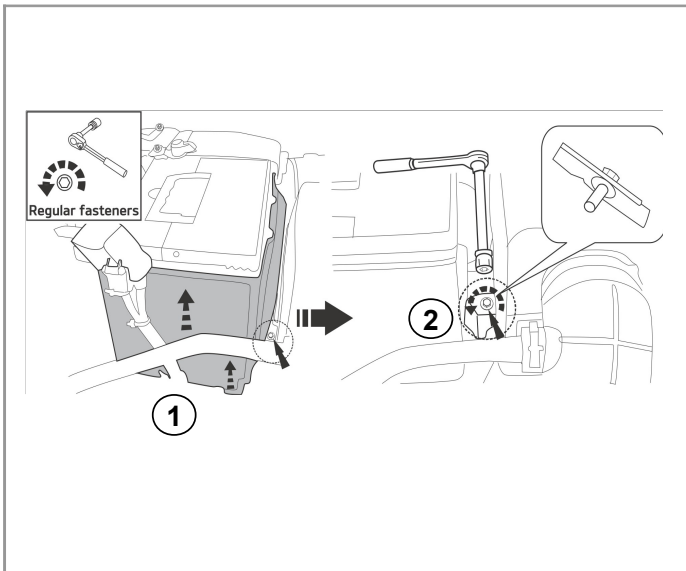

Трещотка с удлинителем и головка 13 мм Шаг 3

ЭТАП
1) Снять кожух АКБ. 2) Открутить кронштейн АКБ.

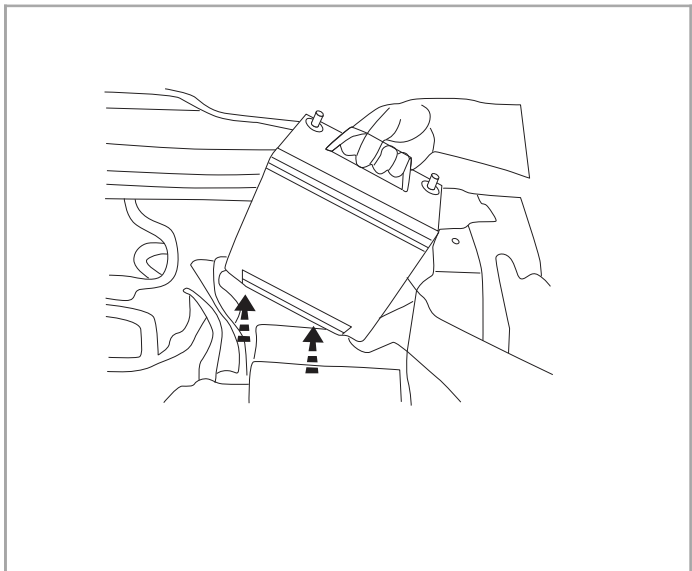

Шаг 4

ЭТАП
1) Снять аккумуляторную батарею.

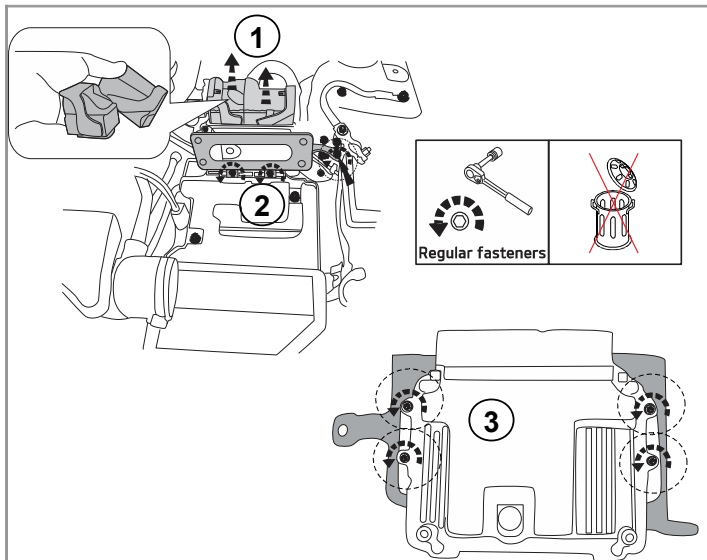

	Трещотка и головка 10 мм	Шаг 5
ЭТАП	1) Отсоединить клеммы от ЭБУ. 2) Открутить кронштейн с ЭБУ от автомобиля. 3) Открутить ЭБУ от кронштейна. Выкручиваем штатные гайки 4 штуки.	

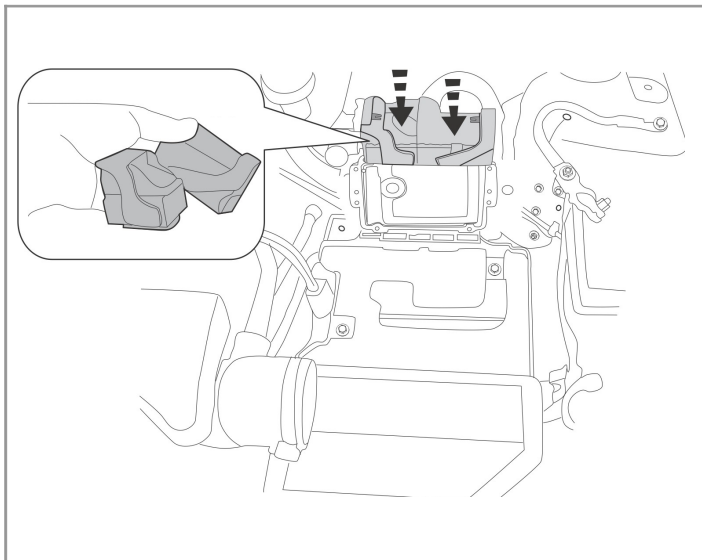

		Шаг 6
ЭТАП	1) Подсоединить ЭБУ к клеммам.	

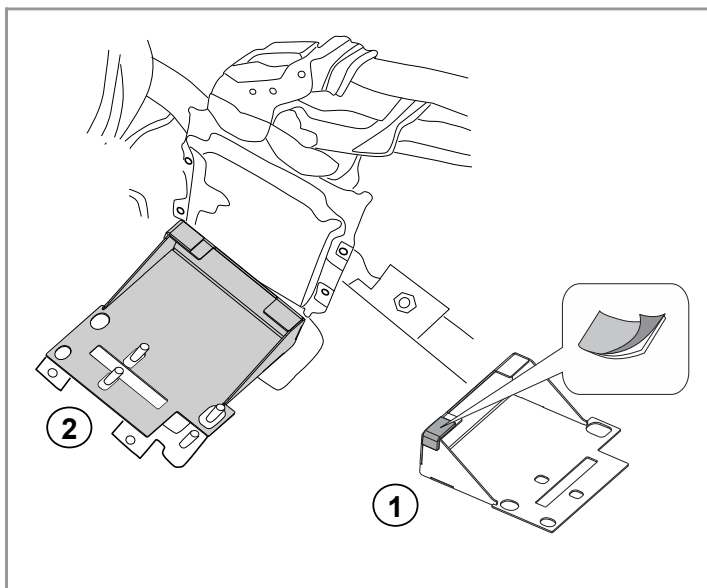

		Шаг 7
ЭТАП	1) Наклеить защитный материал «А», согласно рисунку. 2) Установить на кронштейн ЭБУ защиту ЭБУ.	

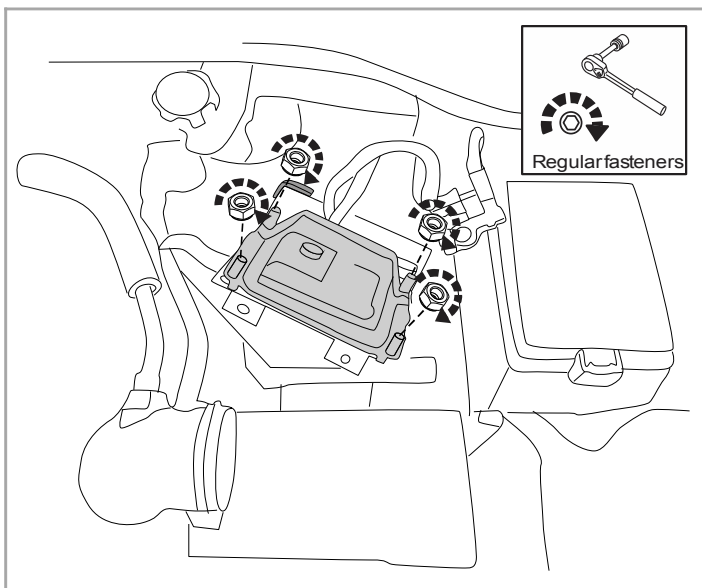

	Трещотка и головка 10 мм	Шаг 8
ЭТАП	1) Соединить кронштейн ЭБУ с электронным блоком управления, используя штатный крепеж. Закрутить штатные гайки 4 штуки.	

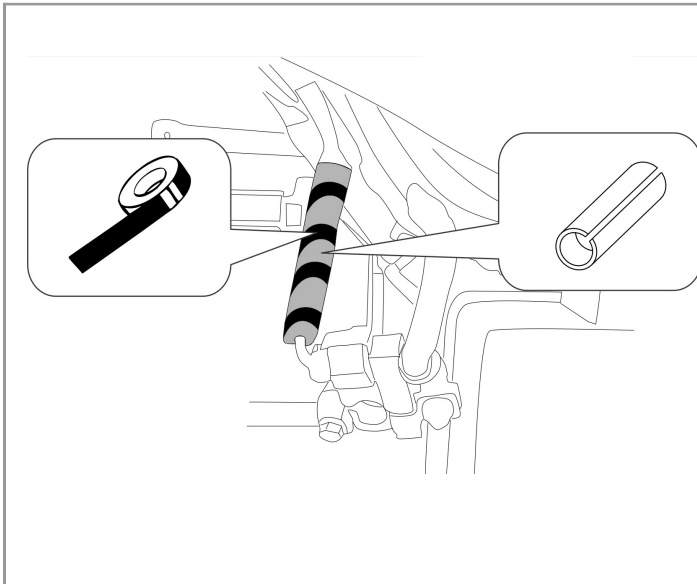

	Изолента	Шаг 9
Э Т А П	1) Закрепить изолянтной защитный чехол «Е» на проводе от минусовой клеммы.	

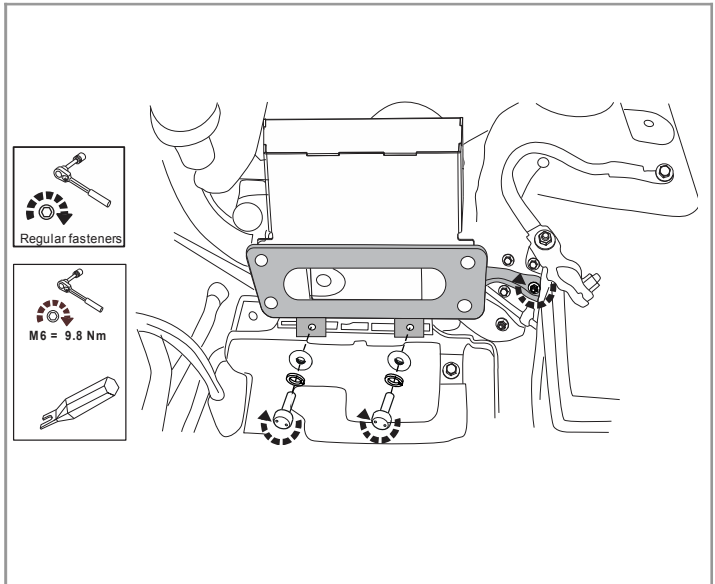

	Трещотка и головка 10 мм, адаптер под биту, бита «F»	Шаг 10
Э Т А П	1) Закрепить кронштейн ЭБУ на автомобиле, используя штатную гайку и винты с секретной головкой «D», шайба «B» и шайба «C».	

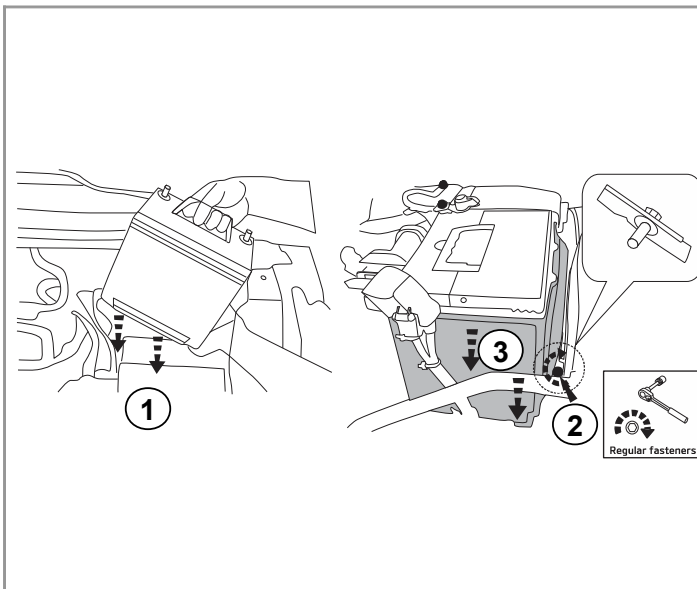

	Трещотка с удлинителем и головка 13 мм	Шаг 11
Э Т А П	1) Установить АКБ. 2) Зафиксировать АКБ кронштейном. 3) Установить защитный кожух АКБ.	

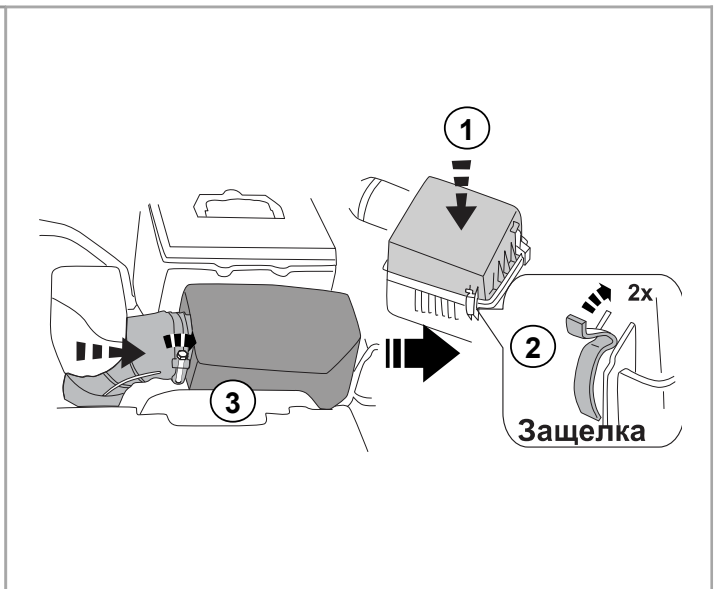

	Трещотка и головка 10 мм.	Шаг 12
Э Т А П	1) Установить корпус корпуса воздушного фильтра. 2) Застегнуть защелки. 3) Затянуть хомут.	

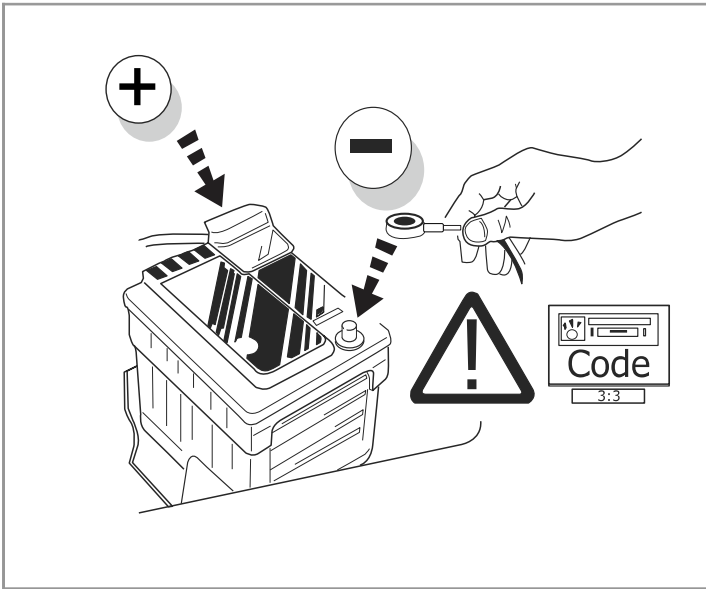

	Трещотка и головка 10 мм.	Шаг 13
Э Т А П	1) Подсоединить и зафиксировать клеммы аккумулятора. Ввести код аудиосистемы.	

KIA Оригинальные Аксессуары Проверка функционирования



Проверяемые функции		Результат проверки
	Не должно быть прямого контакта проводов от минусовой клеммы с защитой ЭБУ	В местах контакта должен быть установлен защитный кожух.
	Не должно быть прямого контакта защиты ЭБУ с корпусом автомобиля.	В местах контакта должен быть установлен защитный материал.



The Power to Surprise

КIA Оригинальные Аксессуары Визуальный контроль

Необходимо проверить		Результат
	Защита ЭБУ должна стоять ровно и не контактировать с другими элементами автомобиля.	Защита ЭБУ установлена ровно, металлическая основа защиты ни с чем не контактирует.
