



LEGACY Luggage Utility Rail Attachment/Bike Carrier

Fitting Instructions
 Instructions de montage
 Anbauanleitung:
 Istruzioni per l'allestimento
 Instrucciones de instalación

L0010AJ007

- Never modify this product.
 - Never install or use the product in ways that are not described in this handling/installation manual.
 - If you have any questions about this product, and details of the handling and installation, please contact the sales shop where you purchased it. After getting a full understanding, install and use the product.
-
- Ne modifiez pas ce produit avant ou après l'installation.
 - N'installez pas et n'utilisez pas ce produit autrement que de la manière décrite dans le présent document.
 - En cas de question sur le produit et sur les détails de son installation et de son utilisation, consultez le revendeur. Installez et utilisez le produit après vous être assuré d'avoir bien compris le présent document.
-
- Niemals dieses Produkt für den Einbau modifizieren.
 - Niemals dieses Produkt auf eine Weise einbauen oder verwenden, die nicht in dieser Gebrauchsanleitung beschrieben ist.
 - Wenn Fragen bezüglich dieses Produkts oder Einzelheiten zu Behandlung und Einbau dieses Produktes vorliegen, wenden Sie sich vor der Verwendung des Produktes an den Händler, bei dem es gekauft wurde. Installieren und verwenden Sie das Produkt, nachdem Sie sich vollständig damit vertraut gemacht haben.
-
- Non modificare mai questo prodotto per l'installazione.
 - Non installare o utilizzare il prodotto in modi non descritti in questo manuale per l'uso/installazione.
 - Se vi fossero altre domande riguardanti questo prodotto e necessità di dettagli sul maneggio e l'installazione, si prega di contattare il negozio dove è stato acquistato. Installare ed utilizzare il prodotto dopo aver ottenuto una sua totale comprensione.
-
- Nunca modifique este producto para instalación.
 - Nunca instale ni use el producto de maneras diferentes a las descritas en este manual de manejo / instalación.
 - Si tiene cualquier consulta con respecto a este producto y los detalles de manejo e instalación, sírvase contactar al local de ventas donde lo compró. Después de comprenderlo completamente, instale y use el producto.

PARTS LIST

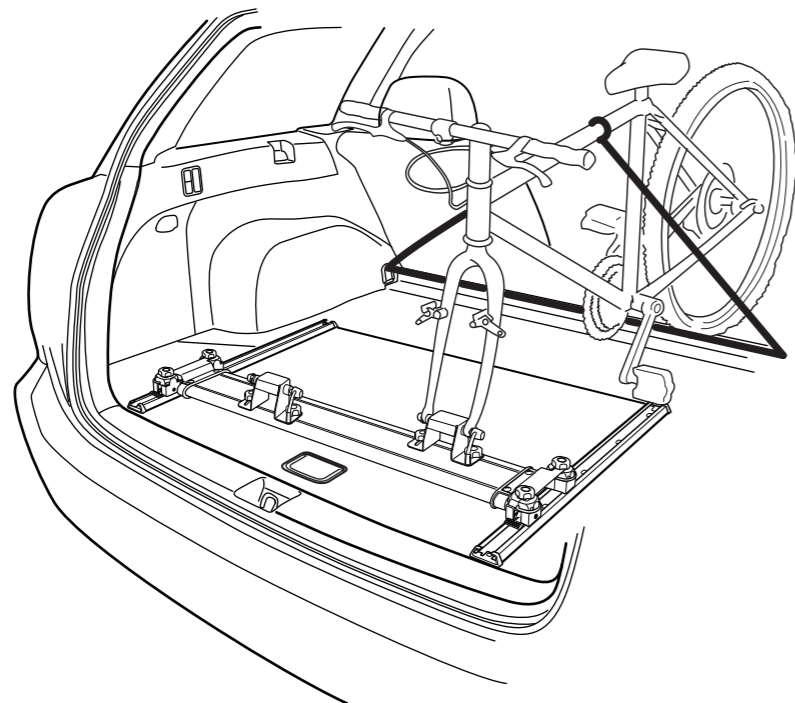
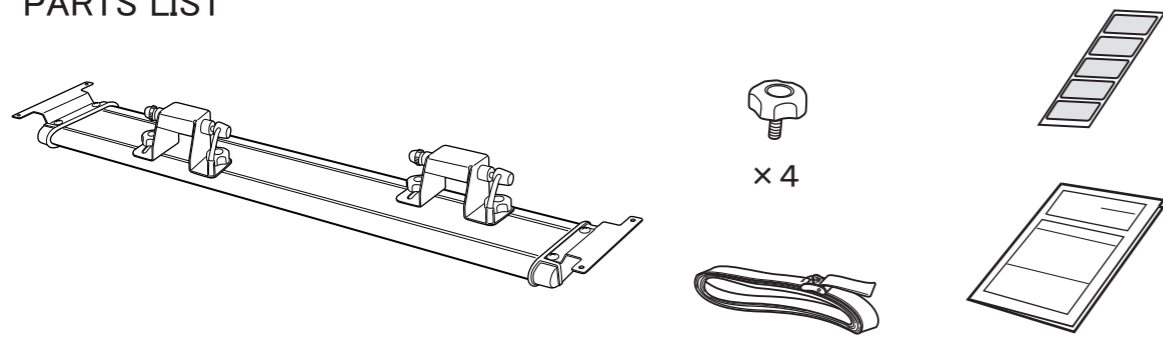

1

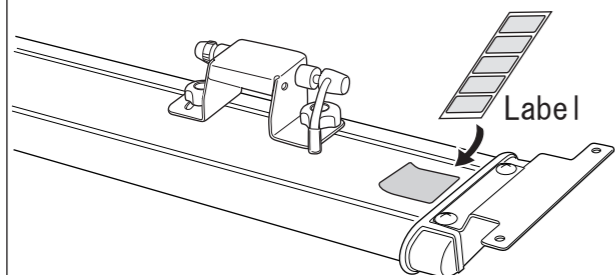

2

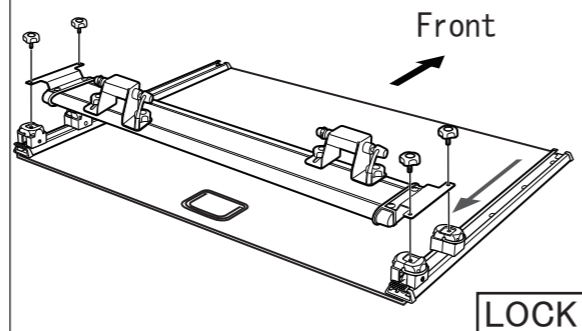

⚠ Caution

Make sure that the bolts, etc. are securely installed.

Slowly shake the bicycle to ensure that it has been securely installed.

Securely install the quick release and belt.

Before and after mounting the bicycle, be sure to check the bolts, etc. They may get loose during the running. Therefore, check them from time to time and retighten, as required.

When the bicycle mounted, do not suddenly turn the steering wheel, suddenly start off, nor hard brake. Pay utmost attention to the driving. Slowly drive your car specifically when you are making a sharp curve or driving on a bad road.

If a passenger sits on the rear seat with the bicycle mounted, the passenger should be very careful not to touch the bicycle and bike carrier. Also the driver needs to drive the car safely.

Assurez-vous que les boulons, etc. sont soigneusement installés.

Tentez de déplacer la bicyclette pour vous assurer qu'elle est solidement fixée.

Montez avec soin le raccord rapide et la sangle.

Avant et après la pose de la bicyclette, vérifiez le serrage des boulons, etc. N'oubliez pas qu'ils peuvent se dévisser pendant le trajet. Prenez soin de contrôler leur serrage de temps à autre.

Lorsque le porte-bicyclette est installé, ne prenez pas de virage serré, ne démarrez pas et ne freinez pas brusquement. Conduisez avec une grande prudence. Roulez lentement, en particulier sur une route sinueuse ou en mauvaise état.

Si un passager occupe le siège près de la bicyclette, veillez à ce qu'il ne se blesse pas par contact avec la bicyclette ou le porte-bicyclette. Soyez alors encore plus vigilant en conduisant.

Sicherstellen, dass die Steckschrauben usw. fest eingebaut ist.

Das Fahrrad langsam schütteln, um sicherzustellen, dass es fest angebracht ist.

Die Schnellsicherung und den Riemen fest anbringen.

Vor und nach dem Anbringen des Fahrrads immer alle Steckschrauben usw. prüfen. Diese können sich während der Fahrt lockern. Deshalb müssen sie in regelmäßigen Abständen geprüft und nach Bedarf wieder festgezogen werden.

Wenn der Fahrradträger angebracht ist, nicht das Lenkrad abrupt betätigen, plötzlich anfahren oder hart Bremsen. Den Fahrstil muss der Situation angepasst werden. Besonders in scharfen Kurven oder beim Fahren auf unebener Strecke muss langsam gefahren werden.

Wenn bei montiertem Fahrrad ein Mitfahrer hinten sitzt, muss der Mitfahrer sorgfältig darauf achten, nicht das Fahrrad oder den Fahrradträger zu berühren. Auch der Fahrer muss immer daran denken, vorsichtig zu fahren.

Accertarsi che i bulloni, ecc., siano installati saldamente.

Scuotere lentamente la bicicletta per accertarsi che sia stata installata in modo sicuro.

Installare in sicurezza il rilascio rapido e la cinghia.

Prima e dopo aver montato la bicicletta, accertarsi di controllare i bulloni, ecc.. Essi potrebbero allentarsi durante la corsa. Controllarli perciò di tanto in tanto e stringerli se necessario.

Quando il portabicyclette è stato installato, non ruotare improvvisamente lo sterzo, non partire di scatto e non frenare con forza. Prestare la massima attenzione alla guida. Guidare lentamente la vettura specialmente nelle curve strette o su strade dal fondo sconnesso.

Se un passeggero siede sul sedile posteriore con una bicicletta montata, il passeggero deve prestare attenzione a non toccare la bicicletta o il portabicyclette. Inoltre, il conducente deve guidare con cautela.

Asegúrese que los pernos, etc. estén seguramente instalados.

Sacuda lentamente la bicicleta para asegurarse que esté seguramente instalada.

Instale seguramente la liberación rápida y la correa.

Antes y después de montar la bicicleta, asegúrese de verificar que los pernos, etc. Ellos pueden soltarse durante el transporte. Por lo tanto, verifíquelos de vez en cuando y reapriételes, en la manera requerida.

Cuando el porta-bicyclette está instalado, no gire bruscamente el volante, ni arranque bruscamente, ni frene bruscamente. Ponga la mayor atención en la conducción. Conduzca su automóvil lentamente, específicamente cuando haga curvas cerradas o conduzca en caminos malos.

Si hay un pasajero sentado en el asiento trasero con la bicicleta montada, el pasajero debe tener cuidado de no tocar la bicicleta ni el porta-bicyclette. También el conductor requiere conducir el automóvil de manera segura.

5

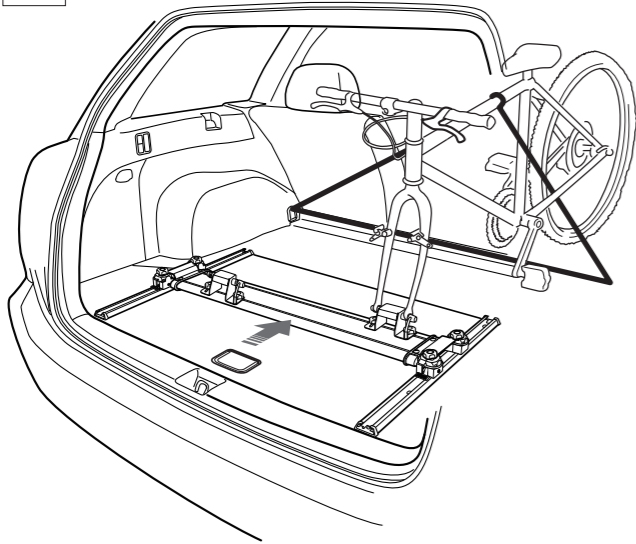

Be sure to fasten the Belt to the vehicle cargo hooks. If fastened the Belt to the hook of this Luggage Rail, the bicycle do not hold securely.

Faites passer la sangle dans les crochets de maintien de charge du véhicule. Si la sangle ne passe que dans le crochet du rail de charge, la bicyclette n'est pas suffisamment maintenue.

Immer den Riemen an den Fahrzeug - Kargohaken befestigen. Wenn der Riemen am Haken der Dachschiene befestigt wird, wird das Fahrrad nicht sicher gehalten.

Accertarsi di fissare la cinghia ai ganci per il carico del veicolo. Se la cinghia viene fissata al gancio di questo portabagagli, la bicicletta non sarà fissata in modo sicuro.

Asegúrese de fijar la correa a los ganchos de carga del vehículo. Si se aprieta la correa al gancho de este riel de equipaje, la bicicleta no será retenida seguramente.

6

Second bicycle

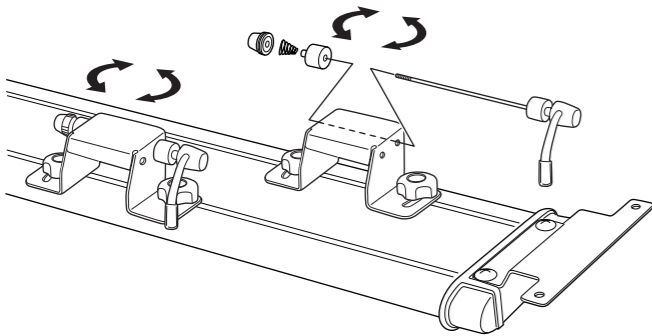

Mount the bicycle on the right side first. Adjust the position of the quick release and the angle of the fork mount bracket, for avoiding contact.

Fixez d'abord la bicyclette de droite. Réglez la position du raccord rapide et l'angle de la fourchette de maintien puis assurez la fourchette avant.

Das Fahrrad zuerst auf der rechten Seite anbringen. Die Position der Schnellsicherung und den Winkel der Gabelhalterung einstellen, und die Frontgabel sichern.

Montare per prima la bicicletta sul lato destro. Regolare la posizione del dispositivo di rilascio rapido e l'angolo della staffa di montaggio della forcella e quindi fissare la forcella anteriore.

Monte la bicicleta al lado derecho primero. Ajuste la posición de la liberación rápida y el ángulo de la ménsula de montaje de la horquilla, y asegure la horquilla delantera.

7

Second bicycle

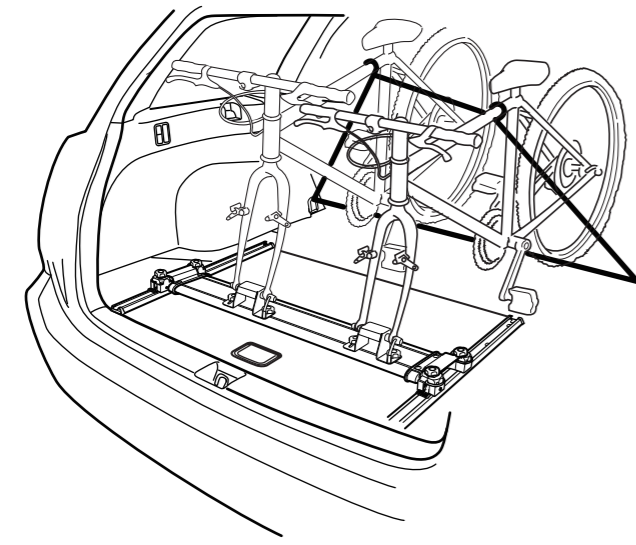

Be sure to fasten the Belt to the vehicle cargo hooks. If fastened the Belt to the hook of this Luggage Rail, the bicycle do not hold securely.

Faites passer la sangle dans les crochets de maintien de charge du véhicule. Si la sangle ne passe que dans le crochet du rail de charge, la bicyclette n'est pas suffisamment maintenue.

Immer den Riemen an den Fahrzeug - Kargohaken befestigen. Wenn der Riemen am Haken der Dachschiene befestigt wird, wird das Fahrrad nicht sicher gehalten.

Accertarsi di fissare la cinghia ai ganci per il carico del veicolo. Se la cinghia viene fissata al gancio di questo portabagagli, la bicicletta non sarà fissata in modo sicuro.

Asegúrese de fijar la correa a los ganchos de carga del vehículo. Si se aprieta la correa al gancho de este riel de equipaje, la bicicleta no será retenida seguramente.

1

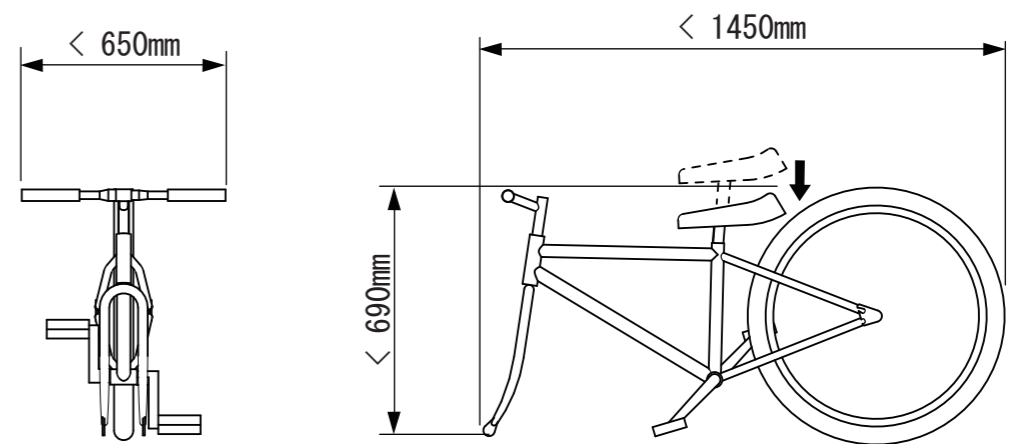

2

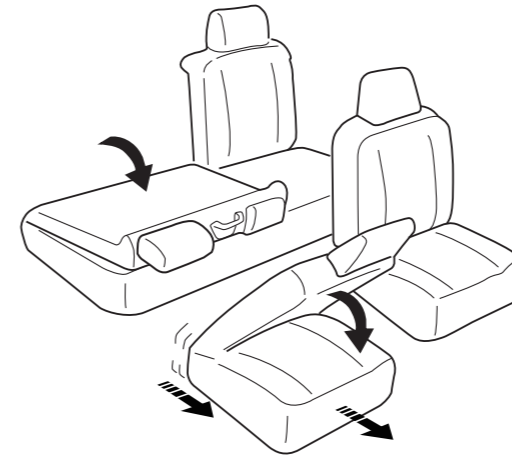

3

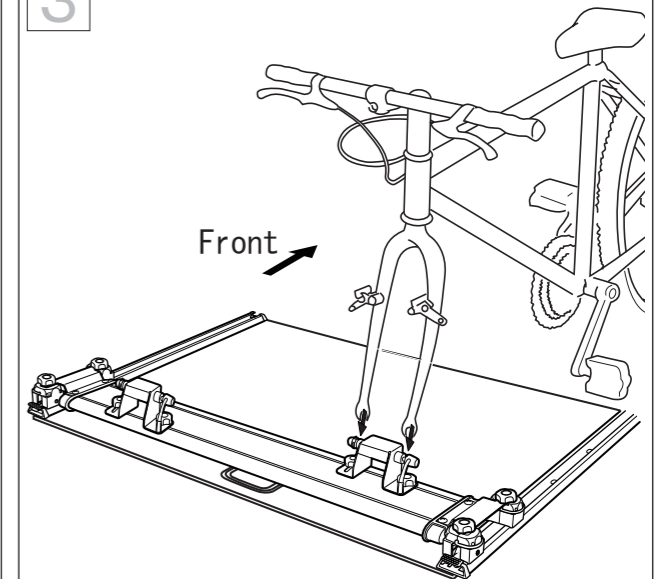

4

