

MAZDA

GB TOW BAR DETACHABLE Installation instruction	N TILHENGERKOPLING Monteringsveiledning
D ANHÄNGEVORRICHTUNG Einbauanleitung	S SLÄPVAGNSKOPPLING Monteringsanvisning
E ACOPLAMIENTO DE REMOLQUE Instrucciones de montaje	SF PERÄVAUNUN Asennusohje
F DISPOSITIF D'ATTELAGE Notice de montage	CZ ZÁVUSNÉHO ZARÍZENÍ Návod k montáži
I GANCIO DI TRAINO Istruzioni di montaggio	H UTÁNFUTÓ-VONTATÓBERENDEZÉS Beszerelési utasítás
P ACOPLAMENTO DO REBOQUE Instruções de montagem	PL ZACZEPY DO PRZYCZEPY Instrukcja zabudowy
NL TREKHAAK Inbouw-instructie	GR Κοτσαδουρον Οδηγίες τοποθέτησης
DK ANHÆNGERTRÆK Monteringsvejledning	RUS ПРИЦЕПНОЕ УСТРОЙСТВО СЪЕМНОЕ Инструкция по установке

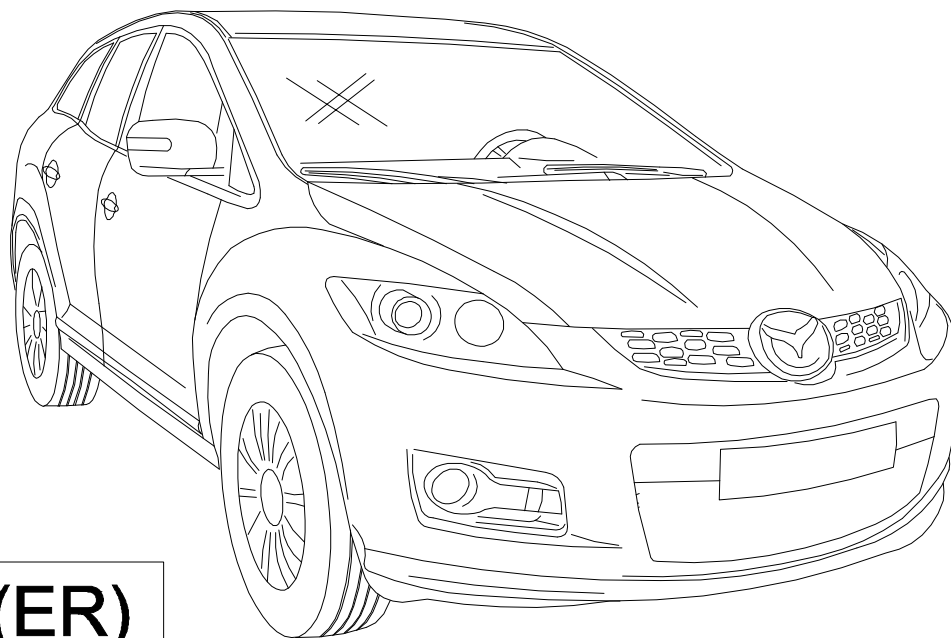

CX-7 (ER)

Part Number: EH62-V3-920

Date: 09-11-2009

Expert Fitment Required
Montage durch Fachwerkstatt erforderlich
Montaje sólo por el concesionario
Montage par spécialiste nécessaire
E' necessario in officina specializzata
Especialista em montagem requerido
Montage door vakman nodig
Montage ved professionelt værksted påkrævet
Nødvendig med montering fra fagvegverksted
Verkstadsmontage erfordras
Asennus tarpeen merkkikorjaamossa
Montáž ve specializované dílně nutná
A szereléshez szakmuhely kell
Konieczny montaż przez warsztat specjalistyczny
Να τοποθετηθεί από συνεργείο
Требуется установка специалистами

GB FITTING INSTRUCTIONS - TOWBAR

Type:	MVG 0586-E
EC-Type Approval No.:	e4*94/20*3282*...
D-value:	10,8 kN
Vertical coupling load:	100 kg
Manufacturer:	MVG mbH
	An der Wasserwiese 1
	D-52249 Eschweiler
Model Application:	MAZDA CX-7
Vehicle Type Code:	ER

Expert Fitment Required. We recommend our authorised Mazda service partners.

Ensure that this fitting instructions is passed to the customer.

In order to use the trailer hitch, simultaneous installation of an electrical kit is required (for country specific features refer to service microfiche).

Remove undersealing, anti-corrosion wax and noise-deadening material in the area of the contact surfaces.

Apply corrosion protection material as specified in the MAZDA service guidelines, where necessary.

After approximately 1000 km of trailer use, re-tighten all bolts to the correct torque values.

For correct trailer loads please refer to vehicle documents of the individual vehicle model.

The coupling ball must be kept clean and well greased*.

***EXCEPTION:** When stabilizers are used, proceed according to the instructions of the manufacturers of the stabilizer. In this case coupling ball must be inspected for wear at regular intervals.

The trailer coupling must be installed and inspected in accordance with the applicable national regulations.

D ANBAUANWEISUNG FÜR ANHÄNGEVORRICHTUNG

Typ:	MVG 0586-E
EWG-Typgenehmigung Nr.:	e4*94/20*3282*...
D-Wert:	10,8 kN
Stützlast:	100 kg
Hersteller:	MVG mbH
	An der Wasserwiese 1
	D-52249 Eschweiler
Verwendungsbereich:	MAZDA CX-7
Amtl. Typenbez. Fzg.:	ER

Einbau von einer Fachwerkstatt durchführen lassen. Wir empfehlen unsere autorisierten Mazda Service Partner.

Diese Einbauanweisung ist dem Kunden auszuhändigen.

Zum Betreiben der Anhängervorrichtung ist der gleichzeitige Einbau eines Elektrobausatzes erforderlich (Länderabhängig, siehe Service-Mikrofilm).

Allgemeine Hinweise:

Für den Fahrbetrieb sind die Angaben des Fahrzeugherstellers hinsichtlich Anhängelast und Stützlast maßgebend, wobei die Kenndaten der Anhängervorrichtung (D-Wert, zul. stat. Stützlast) nicht überschritten werden dürfen:

Formel für die D-Wert-Ermittlung:

$D \text{ [kN]} = \text{zulässige Anhängelast [t]} \times \text{Kfz-Gesamtgewicht [t]} \times 9,81 / (\text{zulässige Anhängelast [t]} + \text{Kfz-Gesamtgewicht [t]})$

Die Anhängervorrichtung dient zum Ziehen von Anhängern, welche mit Zugkugelkupplungen ausgerüstet sind sowie zum Betrieb von Hecktragesystemen, welche für die Montage auf Kupplungskugeln zugelassen sind. Außerdem dürfen geprüfte Stabilisierungseinrichtungen benutzt werden. Ein kurzzeitiges Anbringen eines Abschleppseiles zum Abschleppen eines Fahrzeugs mit einer Masse, die nicht mehr als die Hälfte des zulässigen Gesamtgewichts des ziehenden Fahrzeugs beträgt, ist ebenfalls möglich. Sonstige, artfremde Benutzung ist verboten.

Der Anhängetrieb muß den Straßenverhältnissen angepaßt erfolgen, weil sich hierbei die Fahreigenschaften des Fahrzeuges verändern. Die Betriebsanleitung des Fahrzeugherstellers ist zu beachten.

Der grundsätzliche Anbau der Anhängervorrichtung nach Anhang I, Nr. 5.10 in Verbindung mit Anhang VII der Richtlinie 94/20/EG ist überprüft:

- Die vom Fahrzeughersteller serienmäßig genehmigten Befestigungspunkte sind eingehalten.
- Die Vorgaben zum Freiraum um die Kugel beziehungsweise über der Kugel sowie zur erforderlichen Höhe der Kugel über der Fahrbahn (Anhang VII, Abbildung 30 der Richtlinie 94/20/EG) sind beim serienmäßigen Fahrzeug gewährleistet.
- Die Kenndaten D-Wert und zul. statische Stütz-

D

last der Anhängervorrichtung sowie das amtliche Prüfzeichen befinden sich auf dem Typschild.

- Nur im Anhängetrieb darf das rückwärtige amtliche Kennzeichen durch die Kugel verdeckt werden, ansonsten ist sie abzunehmen und im Kofferraum befestigt mitzuführen.

Diese Montage- und Betriebsanleitung ist im Fahrzeug mitzuführen und ggf. berechtigten Personen vorzulegen.

Der Eintrag dieser EG-geprüften Anhängervorrichtung in die Fahrzeug-Papiere ist nicht (mehr) erforderlich; allerdings wird insbesondere bei Selbstmontage empfohlen, das Fahrzeug nach dem ordnungsgemäßen Anbau der Anhängervorrichtung bei einer auf den Anbau von Mazda Anhängervorrichtungen geschulten Fachwerkstätte vorzuführen, damit die Einhaltung aller Bedingungen nochmals überprüft wird.

Montagehinweise:

Die Anhängervorrichtung ist ein Sicherheitsteil. Deshalb darf sie nur sach- und fachgerecht montiert werden.

Jegliche Änderungen bzw. Umbauten an der Anhängervorrichtung sind verboten. Sie führen zum Erlöschen der Genehmigung.

Isoliermasse bzw. Unterbodenschutz am Fahrzeug - falls vorhanden - im Bereich der Anlageflächen der Anhängervorrichtung sind zu entfernen. Blanke Karosseriestellen sowie Bohrungen mit Rostschutz versiegeln. Falls erforderlich, Korrosionsschutz entsprechend den Mazda-Service-Richtlinien vornehmen.

Betriebshinweise:

Sämtliche Befestigungsschrauben der Anhängervorrichtung sind nach circa 1000 Anhänger-km mit den vorgeschriebenen Anzugsdrehmomenten nachziehen.

Die Kupplungskugel ist sauber zu halten und leicht zu fetten. Die Verwendung einer Schutzkappe wird empfohlen. Werden jedoch Stabilisierungseinrichtungen verwendet, muß die Kupplungskugel fettfrei sein. Die Hinweise in den diesbezüglichen Betriebsanleitungen sind zu beachten.

Sobald an einer beliebigen Stelle ein Kupplungskugel-Durchmesser von 49,0 mm oder kleiner erreicht ist, darf die Kugel der Anhängervorrichtung aus Sicherheitsgründen nicht mehr weiter benutzt werden.

Das Leergewicht des Fahrzeuges erhöht sich nach Montage der Anhängervorrichtung um circa 23 kg.

Die zulässige Anhängelast und statische Stützlast für das Fahrzeug sind zu beachten. Diese Angaben sind in der Bedienungsanleitung des Fahrzeuges und in den Fahrzeug-Papieren vermerkt. Kontrolle: Die auf dem Fabrikschild der Anhängervorrichtung aufgeführten Daten müssen gleich oder größer sein als die vom Fahrzeughersteller genehmigten Daten. Falls sie größer sind, bleiben die vom Fahrzeughersteller genehmigten Daten gültig.

E

INSTRUCCIONES DE MONTAJE PARA EL DISPOSITIVO DE REMOLQUE

Tipo:	MVG 0586-E
Autorización de tipo de la CEE nº:	e4*94/20*3282* ...
Valor-D:	10,8 KN
Carga de apoyo:	100 kg
Fabricante:	MVG mbH An der Wasserwiese D-52249 Eschweiler
Campo de aplicación:	MAZDA CX-7
Denominación oficial del tipo de vehículo:	ER

El montaje deberá ser realizado por un taller especializado. Recomendamos recurrir a nuestro socio de servicio Mazda autorizado. Estas instrucciones de montaje deben de ser entregadas al cliente.

Para el funcionamiento del dispositivo de remolque hace falta al mismo tiempo el montaje de un conjunto eléctrico (en función de países, véase la micropelícula de servicio)

En el área de las superficies de apoyo han de eliminarse la protección del fondo, la conservación del espacio hueco (cera) y el material anti-resonante.

En caso de necesidad, efectuar la protección anticorrosiva de acuerdo con las directrices de servicio de MAZDA.

Al cabo de 1.000 km. de funcionamiento de remolque, reapretar todos los tornillos de fijación con el par de fuerzas especificado.

Las cargas de remolque admisibles para cada modelo respectivo de vehículo se pueden ver en la documentación del mismo.

La bola de acoplamiento ha de mantenerse limpia y engrasarse*.

* EXCEPCIÓN: En caso de utilización de dispositivos de estabilización, deberá procederse de acuerdo con las instrucciones del fabricante del dispositivo de estabilización. Igualmente, al utilizar tal dispositivo de estabilización, la bola de acoplamiento ha de examinarse a intervalos regulares en cuanto a su desgaste.

El montaje, la comprobación y la autorización del dispositivo de remolque deberán efectuarse de acuerdo con las disposiciones legales válidas.

F

NOTICE DE MONTAGE POUR DISPOSITIF DE REMORQUAGE

Type:	MVG 0586-E
N° d'homologation de la CE:	e4*94/20*3282*...
Valeur D:	10,8 KN
Charge d'appui:	100 kg
Fabricant:	MVG mbH An der Wasserwiese 1 D-52249 Eschweiler
Domaine d'utilisation:	MAZDA CX-7
Dénomination officielle du type de véhicule:	ER

Confier le montage à un atelier spécialisé.

Nous recommandons nos partenaires autorisés de service Mazda.

Cette notice de montage doit être remise au client.

L'utilisation du dispositif de remorquage implique le montage simultané d'un set électrique (dépend de chaque pays, voir la microfiche).

La protection du dessous de caisse, la cire de conservation des corps creux et le produit d'insonorisation doivent être enlevés.

Procéder à la protection contre la corrosion là où nécessaire et conformément aux directives de MAZDA-Service.

Après avoir tracté une remorque sur 1000 km resserrer toutes les vis de fixation au couple prescrit.

Les charges pouvant être tractées par chacun des modèles sont prescrites dans les papiers du véhicule.

La rotule doit toujours être propre et graissée.*

* EXCEPTION: En cas d'utilisation de dispositifs de stabilisation, procéder selon les instructions du fabricant du dispositif de stabilisation. La rotule doit également être périodiquement vérifiée quant à son usure éventuelle si un tel dispositif de stabilisation est employé.

Le dispositif de remorquage doit être monté, vérifié et autorisé conformément aux dispositions légales en vigueur.

I

ISTRUZIONI DI MONTAGGIO DEL DISPOSITIVO DI TRAINO

Tipo:	MVG 0586-E
EURO approval No.:	e4*94/20*3282*...
Valore D:	10,8 KN
Carico del timone:	100 kg
Produttore:	MVG mbH An der Wasserwiese 1 D-52249 Eschweiler
Campo d'uso:	MAZDA CX-7
Denom. uff. tipo veic.:	ER

Il montaggio dev'essere affidato a un'officina specializzata. Consigliamo di rivolgersi ai nostri partner autorizzati dell'assistenza Mazda. Le presenti istruzioni di montaggio devono essere consegnate al cliente.

Per l'utilizzazione del dispositivo di traino è necessaria l'applicazione di un relativo impianto elettrico (subordinato alle prescrizioni locali; vedasi service-microfilm).

Allontanare la protezione sottoscocca, il trattamento antiruggine dei recessi irraggiungibili (cera) e la massa antirombo nell'ambito delle superfici di contatto.

Se e dove necessario applicare la protezione anticorrosione attenendosi alle direttive service MAZDA.

Dopo 1000 km di uso del traino, stringere di nuovo tutte le viti di fissaggio con il momento torcente prescritto.

Il peso massimo trainabile vincolante per il rispettivo modello di veicolo trainante è riportato nella rispettiva documentazione tecnica del veicolo.

L'aggancio a sfera dev'essere mantenuto pulito e ingrassato (*).

(* ECCEZIONE: Nel caso vengano impiegati dispositivi di stabilizzazione atterrarsi alle istruzioni del produttore del dispositivo di stabilizzazione.

Nel caso d'impiego di un tale dispositivo di stabilizzazione è pure necessario di controllare a regolari intervalli di tempo il grado di usura dell'aggancio a sfera.

Il montaggio, la revisione ed il collaudo del dispositivo di traino dovranno essere eseguiti nel rispetto della normativa legale vigente.

P

INSTRUÇÕES DE MONTAGEM PARA DISPOSITIVO DE REBOQUE

Tipo: MVG 0586-E
 N° de autorização CEE: e4*94/20*3282*...
 Valor D: 10,8 KN
 Capacidade de carga: 100 kg
 Fabricante: MVG mbH
 An der Wasserwiese 1
 D-52249 Eschweiler
 Campo de utilização: MAZDA CX-7
 Denom. oficial tipo vef.: ER

Mandar efectuar a montagem em uma oficina especializada. Recomendamos as nossas concessionárias de assistência da Mazda. Estas instruções de montagem deverão ser entregues ao cliente.

Para operação deste dispositivo de reboque, é necessário montar um conjunto eléctrico simultaneamente (dependente do país, ver microficha de serviço).

Na superfície do sistema deverá ser removida a protecção inferior da carroçaria, conservante de espaços ociosos (cera) e material anti-ruído. Efectuar as medidas de protecção anti-corrosiva onde for necessário, de acordo com as directrizes de serviço da MAZDA.

Reapertar todos parafusos de fixação com o binário de aperto prescrito após 1000 km. As cargas de reboque permitidas autorizadas para cada modelo de veículo podem ser vistas nos documentos do veículo. A bola do engate de reboque deverá ser mantida limpa e lubrificada*.

*** EXCEPÇÃO:** Utilizar dispositivos estabilizadores de acordo com as instruções de operação dos fabricantes dos dispositivos. Da mesma forma deve-se controlar a bola do engate em intervalos regulares quanto à desgaste no caso de se utilizar tais dispositivos estabilizadores.

A montagem, controle e autorização do dispositivo de reboque deverão ser executados de acordo com as normas legais.

NL

MONTAGE-INSTRUCTIE VOOR TREKHAAK

Type: MVG 0586-E
 EEG-typegoedkeuring nr.: e4*94/20*3282*...
 D-waarde: 10,8 KN
 Draaglast: 100 kg
 Fabrikant: MVG mbH
 An der Wasserwiese 1
 D-52249 Eschweiler
 Toepassingsgebied: MAZDA CX-7
 Officiële typebenaming auto: ER

Montage door een erkende garage laten uitvoeren. Wij bevelen onze geautoriseerde Mazda-partners aan. Deze montage-instructie moet aan de klant worden gegeven.

Om de trekhaak te kunnen gebruiken is montage van een passende kabelset noodzakelijk (per land verschillend, zie microfiche service)

Op de contactvlakken de tectyl, conservering van holle ruimten (was) en antidreunmateriaal verwijderen.

Waar nodig corrosiebescherming overeenkomstig de richtlijnen van de MAZDA-service aanbrengen. Na 1000 km gebruik van de aanhanger alle bevestigingsbouten met het voorgeschreven draaimoment vastdraaien.

De voor het desbetreffende model auto bindend toegestane gewichten van de aanhangwagen staan in het kentekenbewijs vermeld. De koppelingskogel moet schoon gehouden en ingevet worden*.

*** UITZONDERING:** Bij gebruik van stabilisatie-inrichtingen volgens de aanwijzingen van de fabrikant van de stabilisatie-inrichting te werk gaan. Ook moet bij het gebruik van een dergelijke stabilisatie-inrichting de koppelingskogel regelmatig op slijtage worden onderzocht.

Monteren, controleren en goedkeuring van de aanhanginrichting moeten overeenkomstig de geldende wettelijke bepalingen worden uitgevoerd.

DK

MONTERINGSVEJLEDNING FOR ANHÆNGERTRÆK

Type:	MVG 0586-E
EWG-typegodkendelse nr.	e4*94/20*3282* ...
D-Værdi:	10,8 KN
Støttebelastning:	100 kg
Producent:	MVG mbH An der Wasserwiese 1 D-52249 Eschweiler
Anvendelsesområde:	MAZDA CX-7
Myndigh. typebet. f. køretøjet:	ER

Monteringen skal foretages af et godkendt værksted. Vi anbefaler vor autoriserede Mazda-servicepartner.

Denne monteringsvejledning skal udleveres til kunden.

For at kunne anvende anhængertrækket kræves samtidig montering af et el-monteringssæt (afhængigt af land, se servicemikrofilm). På anlægsfladerne skal undervognsbeskyttelsen, hulromskonserveringen (voks) og lyddæmpende materialer fjernes.

Korrosionsbeskyttelse foretages iht. retningslinjerne fra MAZDA-Service, hvor dette er påkrævet. Efter 1000 km kørsel med anhængertrækket skal alle fastgørelsesskruer efterspændes med det foreskrevne drejningsmoment.

De påhængslaster, der er tilladt for den pågældende bilmodel, kan ses i bilens papirer. Koblingskuglen skal holdes ren og indfedtes*.

* UNDTAGELSE: Ved anvendelse af stabiliseringsanordninger skal man gå frem i henhold til anvisningerne fra producenten af stabiliseringsanordningen. Ligeledes skal koblingskuglen ved anvendelse af en sådan stabiliseringsanordning jævnligt undersøges for slitage.

Montering, test og godkendelse af anhængertrækket skal gennemføres i overensstemmelse med gældende lovmæssige bestemmelser.

N

MONTERINGSANVISNING FOR TILHENGERFESTE

Type	MVG 0586-E
EWG-typegodkendelse	e4*94/20*3282* ...
D-verdi	10,8 KN
Støttebelastning	100 kg
Produsent	MVG mbH An der Wasserwiese 1 D-52249 Eschweiler
Bruksområde	MAZDA CX-7
Off. fabrikantr.	ER

Monteringen må foretas av et fagverksted. Vi anbefaler vår autoriserte Mazda service partner. Denne monteringsanvisningen må overleveres til kunden.

For bruk av tilhengerfestet er det nødvendig med samtidig montering av en elektrobyggekomponeent (avhengig av hvilket land, se mikrofilmen) I festeområdet må understellsbehandlingen, hulromskonserveringen (voks) og antistøymaterialet fjernes.

Dersom nødvendig må korrosjonsbeskyttelsen foretas i henhold til MAZDA service-retningslinjer.

Efter 1000 km tilhengerdrift må alle festeskrueene skrues fast igjen med foreskrevet dreiemoment. De tilhengerlastene som gjelder for de respektive kjøretøymodellene finnes i vognkortet. Koplingskuglen må alltid holdes ren og må smøres inn*.

*Unntak Ved bruk av stabiliseringsinnretninger, må det gås fram etter anvisning fra produsenten av disse. Likeledes må ved bruk av slike stabiliseringsinnretninger koplingskuglen undersøkes med regelmessige mellomrom for slitasje.

Montering, kontroll og tillatelse til tilhengerfestet må gjennomføres i henhold til de gyldige, lovfestede bestemmelsene.

S

MONTERINGSANVISNING FÖR FÄSTE FÖR KOPPLINGSKULA

Typ:	MVG 0586-E
EURO approval No.:	e4*94/20*3282* ...
D-värde:	10,8 KN
Stödbelastning:	100 kg
Tillverkare:	MVG mbH
	An der Wasserwiese 1
	D-52249 Eschweiler
Användningsområde:	MAZDA CX-7
Reg. typbeteckning:	ER

Låt montaget utföras av en bilverkstad.

Vi rekommenderar vår auktoriserade Mazda Service Partner.

Denna monteringsanvisning skall överlämnas till kunden.

För att kunna använda släpvnagskopplingen är det nödvändigt att montera den tillhörande elek-triska monteringsatsen (olika för olika länder, se servicemikrofilm).

På anliggningsytorna måste underredsbehandlig, hålrumskonservering (vax) och ljudisoleringsmas-sa avlägsnas.

Där så erfordras skall korrosionsskydd utföras enligt riktlinjerna för MAZDA service.

Efter 1000 km körning med släpvagn skall alla fästskruvar efterdras med föreskrivet åtdrag-ningsmoment.

Den för respektive bilmodell gällande högsta tillåtna släpfordonsvikten framgår av bilens registreringsbevis.

Kopplingskulan skall hållas ren och infettas*.

* UNDANTAG Vid användning av stabiliser-ingsanordningar som verkar på kopplingskulan, skall man följa anvisningarna från tillverkaren av stabiliseringsanordningen. Vid användning av en sådan stabiliser-ingsanordning måste kopplingsku-lan regelbundet undersökas med avseende på slitage.

Montering och kontroll av släpvnagskopplingen måste utföras enligt gällande lagstadgade bestämmelser.

SF

VETOLAITTEEN ASENNUSOHJE

Tyyppi:	MVG 0586-E
EWG-tyyppihyväksyntä nro:	e4*94/20*3282* ...
D-arvo:	10,8 KN
Tukeen kohdistuva paino:	100 kg
Valmistaja:	MVG mbH
	An der Wasserwiese 1
	D-52249 Eschweiler
Käyttöalue:	MAZDA CX-7
Virall. tyyppimerk. ajon.:	ER

Asennuksen suorittaa merkkikorjaamo. Suosittelemme valtuutettuja Mazda Service - partnereita.

Tämä asennusohje annetaan asiakkaalle.

Vetolaitteen käyttöä varten on tarpeen asentaa samanaikaisesti sähkösarja (riippuu maasta, katso huollon mikrofilmi).

Asennuskohdista on poistettava pohjamassaus, tyhjän tilan säilöntä (vaha) ja melunestoaine. Korroosiosuojaa käytetään tarvittavissa kohdin MAZDA huollon antamien ohjeiden mukaan. Kiristä kaikki kiinnitysruuvit määrättyllä vääntömo-mentilla, kun vetokoukku on ollut käytössä 1000 km.

Jokaisen ajoneuvomallin sitovat sallitut vetokuor-mat on ilmoitettu ajoneuvon papereissa.

Kytkimen nuppi on pidettävä puhtaana ja rasvatta-va.*

* POIKKEUS Käytettäessä vakauslaitteita menetellään vakauslaitteen valmista-jan antamien ohjeiden mukaan. Samoin on käytettäessä vakaus-laitetta tarkastettava kytkimen nupin kuluminen säännöllisin väliajoin.

Vetolaitteen asennus, tarkastus ja hyväksyntä on tehtävä voimassa olevien lakien ja säännösten mukaan.

CZ

INSTRUKCE K MONTÁŽI ZÁVUS- NÉHO

Typ:	MVG 0586-E
Cís. povolení typu EHS:	e4*94/20*3282*...
Hodnota D:	10,8 KN
Podpěrná zátež:	100 kg
Výrobce:	MVG mbH An der Wasserwiese 1 D-52249 Eschweiler
Oblast použití:	MAZDA CX-7
Úřední označení typu vozidla:	ER

Nechte montáž provést ve specializované dílně. Doporučujeme naše autorizované partnery servisu Mazda.

Tuto montážní instrukci je třeba předat zákazníkovi.

Pro provoz závesného zařízení je zapotřebí současná instalace montážní soupravy elektro (závisí na příslušné zemi, viz servisní mikrofilm). V oblasti ploch zařízení je třeba odstranit ochranu podvozku proti korozi, konzervaci dutin (vosk) a tlumicí prostředky.

Kde je to zapotřebí, ošetřete ochranným prostředkem proti korozi podle Servisní směrnice MAZDA .

Po 1000 km provozu s přívěsem dotáhněte všechny šrouby předepsaným utahovacím momentem. Dovolené hmotnosti přívěsu pro příslušný model vozidla jsou uvedeny v dokladech k vozidlu.

Kouli spojky je třeba udržovat v čistotě a mazat jí*.

* VÝJIMKA: Při použití stabilizačních zařízení postupujte podle pokynu výrobce stabilizačního zařízení. Rovněž je třeba při použití takového stabilizačního zařízení v pravidelných intervalech kontrolovat opotřebené koule spojky.

Montáž, kontrola a povolení závesného zařízení musí odpovídat platným zákonným ustanovením.

H

A LESZERELHETO VON- TATÓBERENDEZÉS FELSZERELÉSI

Típus:	MVG 0586-E
EGK-típusengedély száma:	e4*94/20*3282*...
D-érték:	10,8 KN
Ellenteher:	100 kg
Gyártó:	MVG mbH An der Wasserwiese D-52249 Eschweiler
Melyik gépjárműhöz: A gépjármű hivatalos típusjelzése:	MAZDA CX-7 ER

Ezt a munkát csak egy szakmuhellyel szabad elvégeztetni. Ajánljuk forduljon az erre feljogosított Mazda Szerviz Partnerünkhöz.

Kérjük adja át ezt a felszerelési utasítást a Vevőnek.

A vontatóberendezés üzemeltetéséhez egy megfelelő elektromos szerelékkeszletet (ez országról országra változik, lásd a szervíz-mikrofilmet) is be kell építeni.

A felfekvési felületeknél és azok közvetlen környezetében el kell távolítani az alvázvédőréteget, az üregkitöltő konzerválóanyagokat (viaszt) és a berezgésgátló borítást.

Ahol szükséges, a felületeket a MAZDA -szervíz előírásainak megfelelő korrózióvédelemmel kell ellátni.

Miután a vontatóberendezéssel és utánfutóval 1000 km-t megtett, az előírt forgatónyomatékkal ismét húzza meg az összes rögzítőcsavart.

A mindenkori gépjárműmodellhez megengedett vontatható maximális súly a gépjármű forgalmi engedélyében található. A kuplunggömböt mindig tisztán kell tartani és be kell zsírozni*.

* KIVÉTEL: Ha stabilizálóberendezést használ, akkor a stabilizálóberendezést gyártó cég előírásainak megfelelően kell eljárni. Ilyen esetekben a kuplunggömb kopását rendszeres időközönként ellenőrizni kell.

A vontatóberendezés felszerelését, ellenőrzését és engedélyezését az érvényben lévő törvényes előírásoknak megfelelően kell végrehajtani.

**PL INSTRUKCJA MONTAZU
WYPOSAZENIA HOLOWNICZEGO**

Typ: MVG 0586-E
 Nr. zezwolenia EWG: e4*94/20*3282*...
 Wartosc-D: 10,8 KN
 Obciazenie podporowe: 100 kg
 Producent: MVG mbH
 An der Wasserwiese 1
 D-52249 Eschweiler
 Zakres stosowania: MAZDA CX-7
 Urzedowe oznaczenie
 typu pojazdu: ER

**Montaz zlecic specjalistycznemu warsztatowi.
 Polecamy nasze partnerskie autoryzowane
 stacje serwisowe Mazdy.**

Niniejsza instrukcje nalezy wrzeczyc klientowi.

W celu eksploatacji wyposazenia holowniczego,
 konieczne jest jednoczesne zamontownie modulu
 elektrycznego (zalezny od kraju, patrz mikrofilm
 serwisowy).

W strefie powierzchni przylegania musi byc
 usuniete zabezpieczenie podlogi, zabezpieczenie
 przestrzeni wewnetrznych (wosk) oraz materialy
 wyciszajace.

Tam, gdzie to konieczne, wykonac zgodnie z
 zaleceniami serwisu firmy MAZDA zabezpieczenie
 antykorozyjne.

Po 1000 km uzywania przyczepy nalezy dorecic
 wszystkie sruby mocujace stosujac przy tym
 rzepisany miment dokrecajacy.

Obowiazujace, dopuszczalne do doczepiania
 ciezary sa podane da kazdego modelu pojazdu w
 jego dokumentach.

Sprzeg kulowy nalezy utrzymac w czystosci i
 smarowac go.

***WYJATEK:** W przypadku uzywania wyposazenia
 stabilizujacego nalezy postepowac
 zgodnie ze wskazowkami producen-
 ta tego wyposazenia.
 Takze przy uzywaniu takiego
 wyposazenia, sprzeg kulowy musi
 byc regularnie pddawany kontroli na
 stan jego uzycia.

Montaz, kontrola i udzielenie zezwolenia dla
 wyposazenia holowniczego musi byc dokonywane
 zgodnie z waznymi postanowieniami prawnymi.

**GR Οδηγίες τοποθέτησης για
 Αφαιρούμενο κοτσαδορο**

Τυπος: MVG 0586-E
 EOK- εγκριση τυπου αρ.: e4*94/20*3282*...
 D-τιμη: 10,8 KN
 Φορτιο επανω στον
 κοτσαδορο: 100 kg
 Κατασκευαστης: MVG mbH
 An der Wasserwiese 1
 D-52249 Eschweiler

Τομεας εφαρμογης: MAZDA CX-7
 Επισημη ονομ. τυπου: ER

Η τοποθετηση εκτελειται σε ενα ειδικο
 συνεργειο. Συνιστουμε το ευτεταλμενο
 μας Συνεργειο. **Mazda Service Partner.**
 Οι οδηγιες τοποθετησης αυτες
 παραδιδονται στον πελατη.

Για τη λειτουργια του κοτσαδορου ειναι
 απαραιτητη ταυτοχρονη τοποθετηση ενος κιτ
 ηλεκτρικης τροφοδοσιας (σε εξαρτηση απο τη
 χωρα, βλεπε σερβις-Mikrofilm).

Στην περιοχη των επιφανειων εφαρμογης
 πρεπει να αφαιρεθει η προσταδια σασι, η
 συντηρηση κενων χωρων (κηρος) και το
 αντιδουνητικο υλικο.

Εκει, οπου ειναι απαραιτητο, προστατευετε
 εναντι διαβρωσης συμφωνα με τις οδηγιες του
MAZDA-σερβις.

Μετα απο 1000 χιλιομετρα διαδρομης με
 ρυμουλκομενο φορτιο σφιγγετε παλι ολες τις
 βιδες στερεωσης με την προκαθορισμενη ροπη
 περιστροφης.

Ενημερωθειτε για το επιτρεπομενο ορτιο
 ρυμουλκησης για το εκαστοτε μοντελο
 οχηματος απο τα χαρτια του οχηματος σας.
 Ο κοτσαδορος πρεπει να διατηρειται καθαρος
 Και να λιπαινεταί*.

***ΕΞΑΙΡΕΣΗ:** Σε περιπτωση χρησης διαταξεων
 σταθεροποιησης, οι οποιες δρουν
 επανω στον κοτσαδορο, ενεργειτε
 συμφωνα με τις υποδειξεις του
 κατασκευαστη των διαταξεων
 σταθεροποιησης. Επισησ πρεπει σε
 περιπτωση μιας τετοιας διαταξης
 σταθεροποιησης ο κοτσαδορος να
 ελεγχεται σε τακτα διαστηματα για
 πιθανες φθορες.

Η τοποθετηση, ο ελεγχος και η χορηγηση
 αδειας λειτουργιας του κοτσαδορου πρεπει να
 διεξαγονται συμφωνα με τις ισχυουσες
 νομοθετικες διαταξεις.

**(RUS) ИНСТРУКЦИЯ ПО МОНТАЖУ
ПРИЦЕПНОГО УСТРОЙСТВА**

Тип.:	MVG 0586-E
ЕС одобрение №:	e4*94/20*3282*...
Тяговое усилие:	10,8 кН
Вертикальная нагрузка:	100 кг
Фирма изготовитель:	MVG mbH An der Wasserwiese 1 D-52249 Eschweiler
Предназначено для:	Мазда CX-7
Код типа транспортного средства:	ER

Требуется установка специалистами. Мы рекомендуем воспользоваться услугами авторизованных сервисных партнеров Mazda.

Убедитесь, что инструкция по монтажу передана покупателю.

Для использования тягово-сцепного устройства для буксировки прицепа необходима одновременная установка комплекта электрических проводов.

В месте установки тягово-сцепного устройства очистите кузов автомобиля от воска, гидро и шумоизолирующих материалов.

В местах просверленных отверстий и на участки, где повреждено лакокрасочное покрытие кузова, нанесите специальную защиту, предотвращающую коррозию, в соответствии с руководством по обслуживанию Mazda. После приблизительно 1000 км езды с прицепом все болты необходимо снова затянуть для обеспечения надлежащего крутящего момента.

Для обеспечения надлежащей загрузки прицепа внимательно изучите технические характеристики Вашего автомобиля.

Шаровой узел тягово-сцепного устройства всегда должен быть тщательно смазан и содержаться в чистоте.*

***ИСКЛЮЧЕНИЕ:** При использовании вместе с тягово-сцепным устройством стабилизатора действуйте в соответствии с инструкциями фирмы-производителя стабилизатора. В этом случае шаровой узел должен периодически проверяться на износ.

Тягово-сцепное устройство должно быть установлено и проходить регулярную инспекцию в соответствии с национальными требованиями, предъявляемыми к устройствам подобного типа.



- (GB)** Movement Arrow
- (D)** Bewegungspfeil
- (E)** Flecha de moviemiento
- (F)** Flèche de mouvement
- (I)** Freccia di movimento
- (P)** Flexa de movimento
- (NL)** Richtingspijl
- (DK)** Bevægelsespil
- (N)** Bevegelsespil
- (S)** Rörelsepil
- (SF)** Liikesuuntanuoli
- (CZ)** Šipka pohybu
- (H)** Mozgásirányjelző nyíl
- (PL)** Strzałka kierunku ruchu
- (GR)** Βελος κινησης
- (RUS)** Указатель направления движения

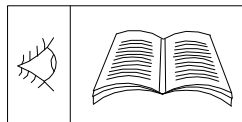

- (GB)** See Workshop Manual
- (D)** Siehe Werkstatthandbuch
- (E)** Ver manual de taller
- (F)** Voir Manuel d'atelier
- (I)** Vedere manuale officina
- (P)** Cf. o manual da oficina
- (NL)** Zie werkplaatshandboek
- (DK)** Se værkstedshåndbog
- (N)** Se verkstedshåndboka
- (S)** Se verkstadshandboken
- (SF)** Katso korjaamon käsikirjasta
- (CZ)** Viz dílenskou příručku
- (H)** Lásd a Műhely-kézikönyvből
- (PL)** Patrz podrecznik warsztatowy
- (GR)** λεπτε Εγχειριδιο Συνεργειου
- (RUS)** Смотрите руководство

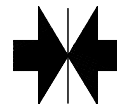

- (GB)** Connect
- (D)** Verbinden
- (E)** Conectar
- (F)** Raccorder
- (I)** Collegare
- (P)** Ligar
- (NL)** Aansluiten
- (DK)** Kobles
- (N)** Tilkopling
- (S)** Anslut
- (SF)** Yhdistä
- (CZ)** Spojit
- (H)** Kapcsolja össze
- (PL)** Polaczyc
- (GR)** Συνδεση
- (RUS)** Соединить



- (GB)** Use Drill
- (D)** Bohrer verwenden
- (E)** Utilizar broca
- (F)** Utiliser une mèche
- (I)** Utilizzare trapano
- (P)** Utilizar a perforadora
- (NL)** Boordiameter
- (DK)** Bor anvendes
- (N)** Bruk diameter
- (S)** Använd borr
- (SF)** Käytä poraa
- (CZ)** Použít vrták
- (H)** Használjon fúrót
- (PL)** Stosowac wiertarke
- (GR)** ΧοεόέμοδοεάΥδά
- (GR)** Χρησιμοποιεите
- (GR)** τρυπα νι
- (RUS)** Использовать дрель

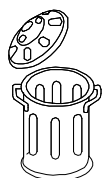

- (GB)** Throw away
- (D)** Entsorgen
- (E)** Tratamiento de residuos
- (F)** Rebuter
- (I)** Smaltire
- (P)** Eliminar
- (NL)** Weggooien
- (DK)** Affald
- (N)** Avskaffe
- (S)** Ta hand om avfallet
- (SF)** Hävittää
- (CZ)** Vyhodit
- (H)** Távolítsa el
- (PL)** Usunac jako odpad
- (GR)** Αποσυρση
- (RUS)** Выбросить

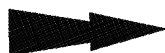

- (GB)** Location
- (D)** Positionspfeil
- (E)** Flecha de posición
- (F)** Flèche indiquant location
- (I)** Freccia di posizione
- (P)** Flexa de posição
- (NL)** Lokatie
- (DK)** Lokaliseringspil
- (N)** Posisjonspil
- (S)** Positionpil
- (SF)** Paikannusnuoli
- (CZ)** Šipka na pozici
- (H)** Helyzetjelző nyíl
- (PL)** Strzałka polozenia
- (GR)** Βελος θεσης
- (RUS)** Расположение





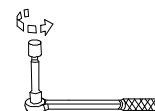

- (GB)** Disconnect
- (D)** Abklemmen
- (E)** Desconectar
- (F)** Déconnecter
- (I)** Staccare
- (P)** Desligar
- (NL)** Demonteren
- (DK)** Frakobles
- (N)** Klem av
- (S)** Koppla los
- (SF)** Irrota
- (CZ)** Odpojit
- (H)** Szakítsa meg
- (PL)** Rozlaczyc
- (GR)** Αποσυρση
- (RUS)** Разъединить



- (GB)** Tighten
- (D)** Festdrehen
- (E)** Apretar fuert girando
- (F)** Bien serrer
- (I)** Stringere bene
- (P)** Apertar bem
- (NL)** Vastdraaien
- (DK)** Tilspndes
- (N)** Drei fast
- (S)** Dra fast
- (SF)** Kiristä tiukalle
- (CZ)** Utahnout
- (H)** Feszesen csavarja be
- (PL)** Silnie dokrecic
- (GR)** Περιστροφη γερα
- (RUS)** Затянуть

Subject to alternation without notice
 Technische Änderungen vorbehalten
 Reservadas modificaciones técnicas
 Sous réserve de modifications techniques
 Con riserva di apportare modifiche tecniche
 Reservamo-nos o direito a alterações técnicas
 Technische wijzigingen voorbehouden
 Med forbehold for tekniske ændringer
 Tekniske forendringer forbeholdes
 Med reservation för tekniska ändringar
 Tekniset muutokset pidätetään
 Technické zmeny vyhrazeny
 A változtatások technika jogát fenntartjuk
 Zmiany techniczne zastrzeżone
 Επιφυλασσομεθα για αλλαγες
 При внесении изменений, без уведомления

(E)	8x		M12 x 50
(F)	4x		∅ 44 x 13,5 x 4
(G)	4x		∅ 35 x 13 x 5
(H)	4x		∅ 24 x 13 x 2
(I)	4x		M12

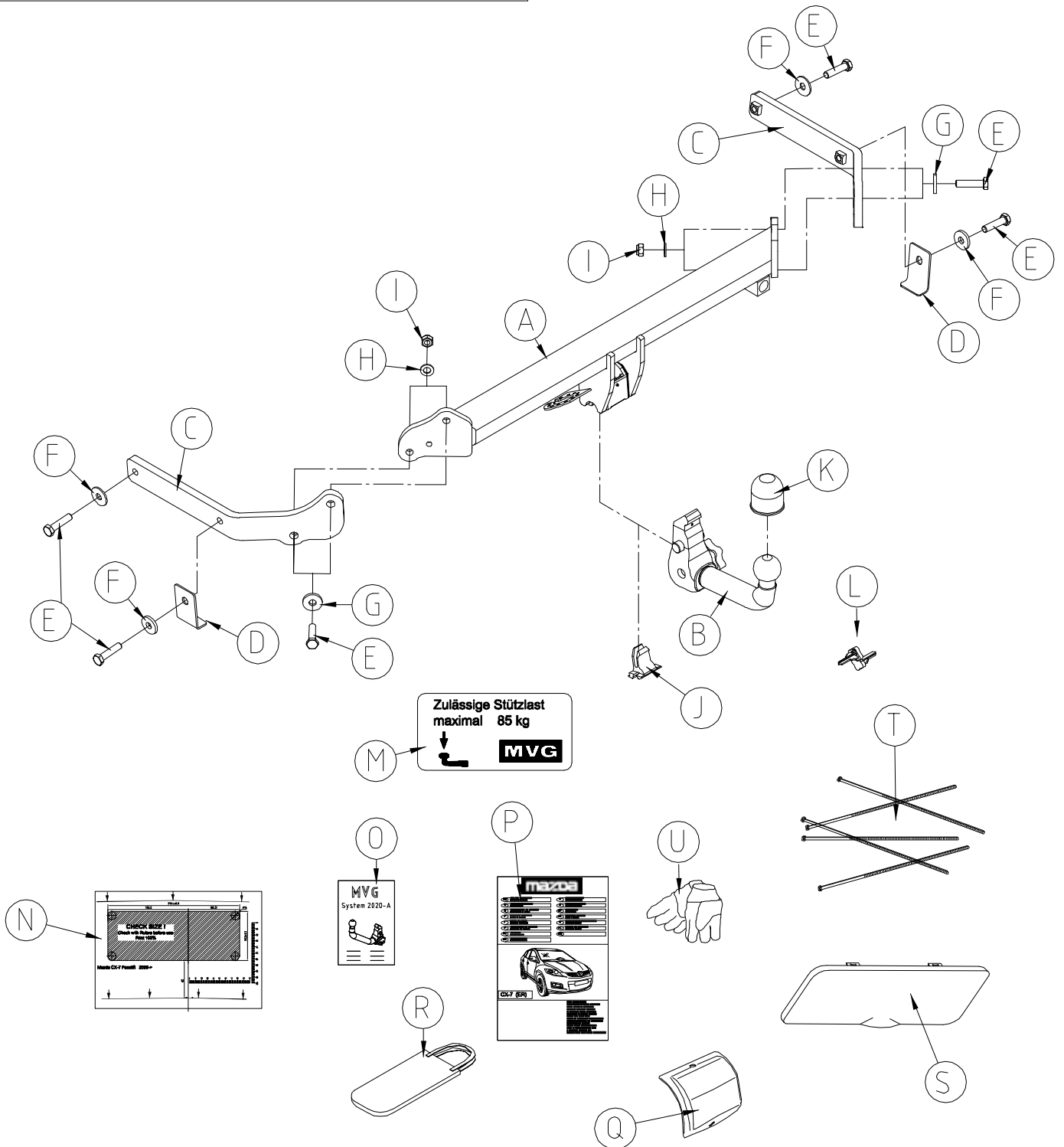

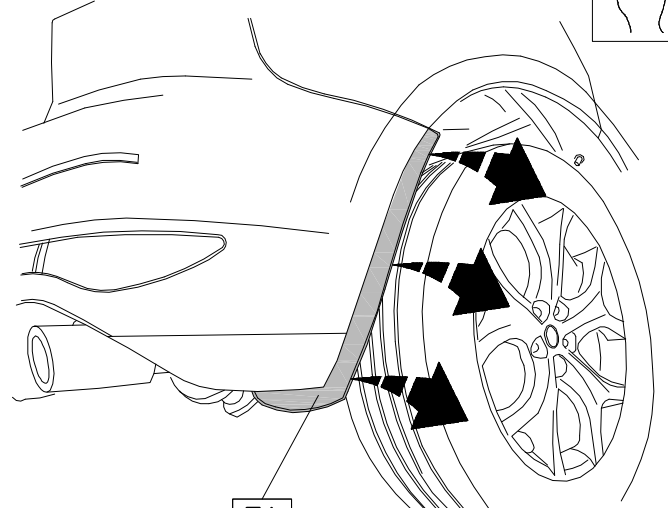
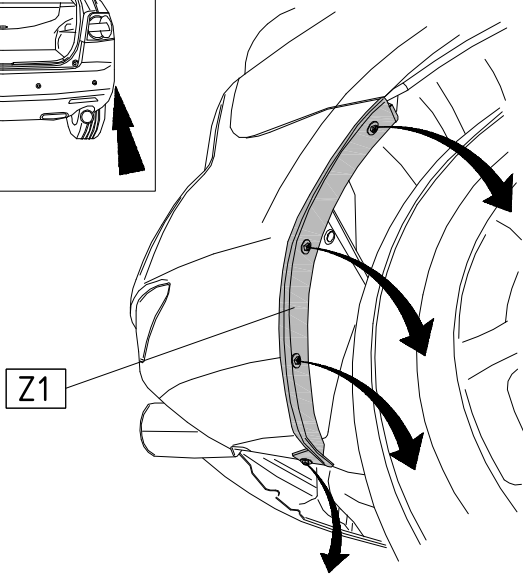
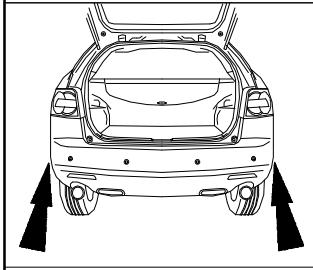

1

Z1

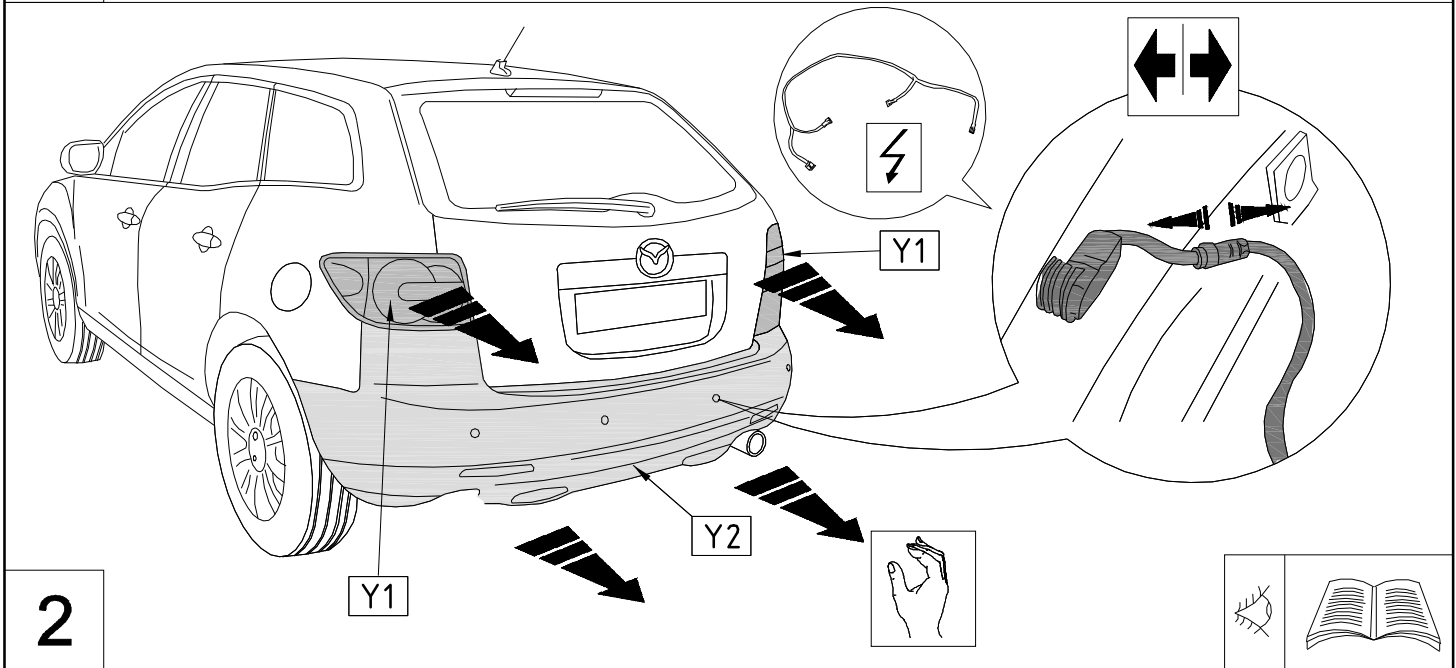

2

Y1

Y1

Y2

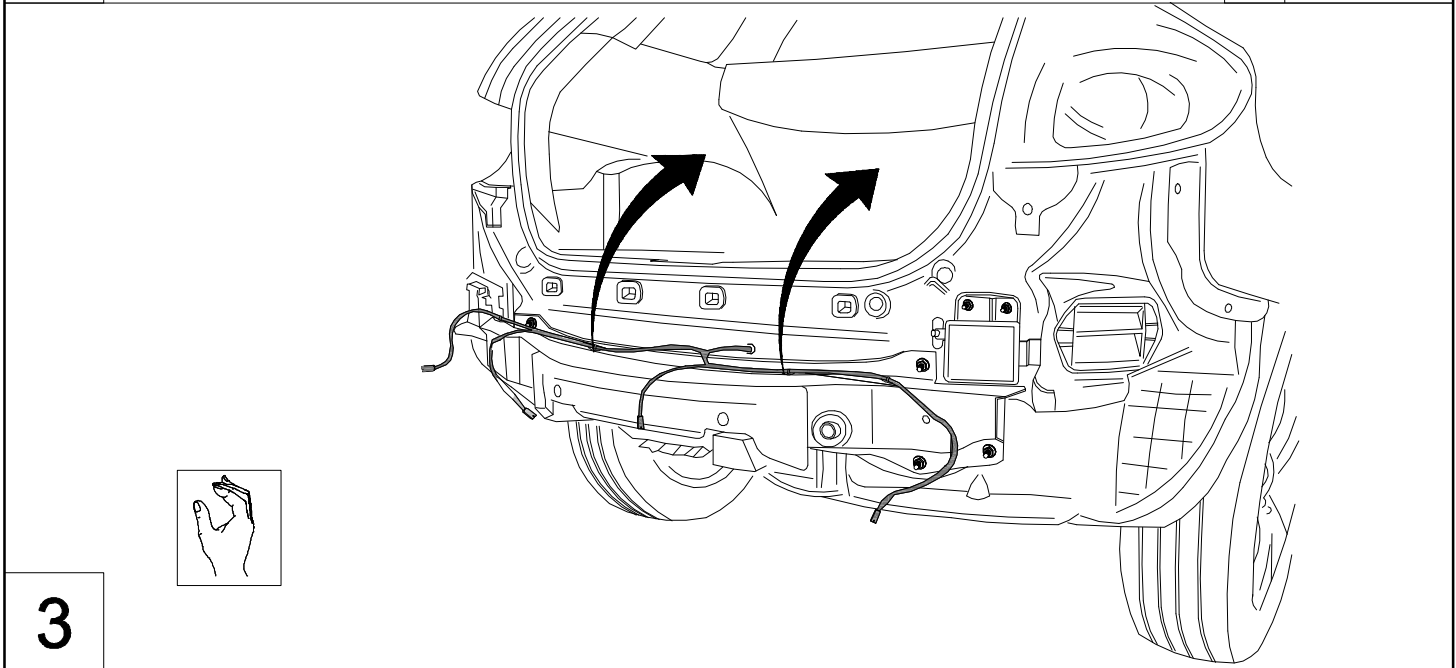

3

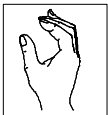

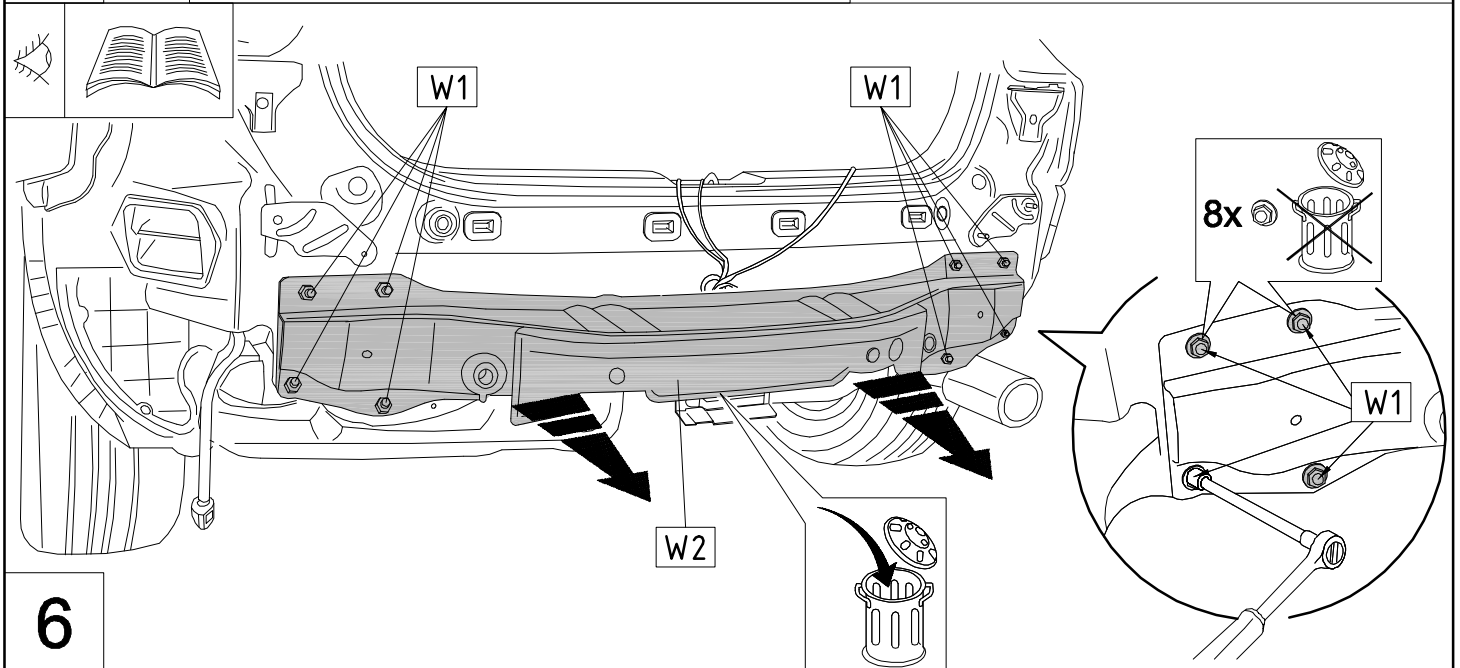
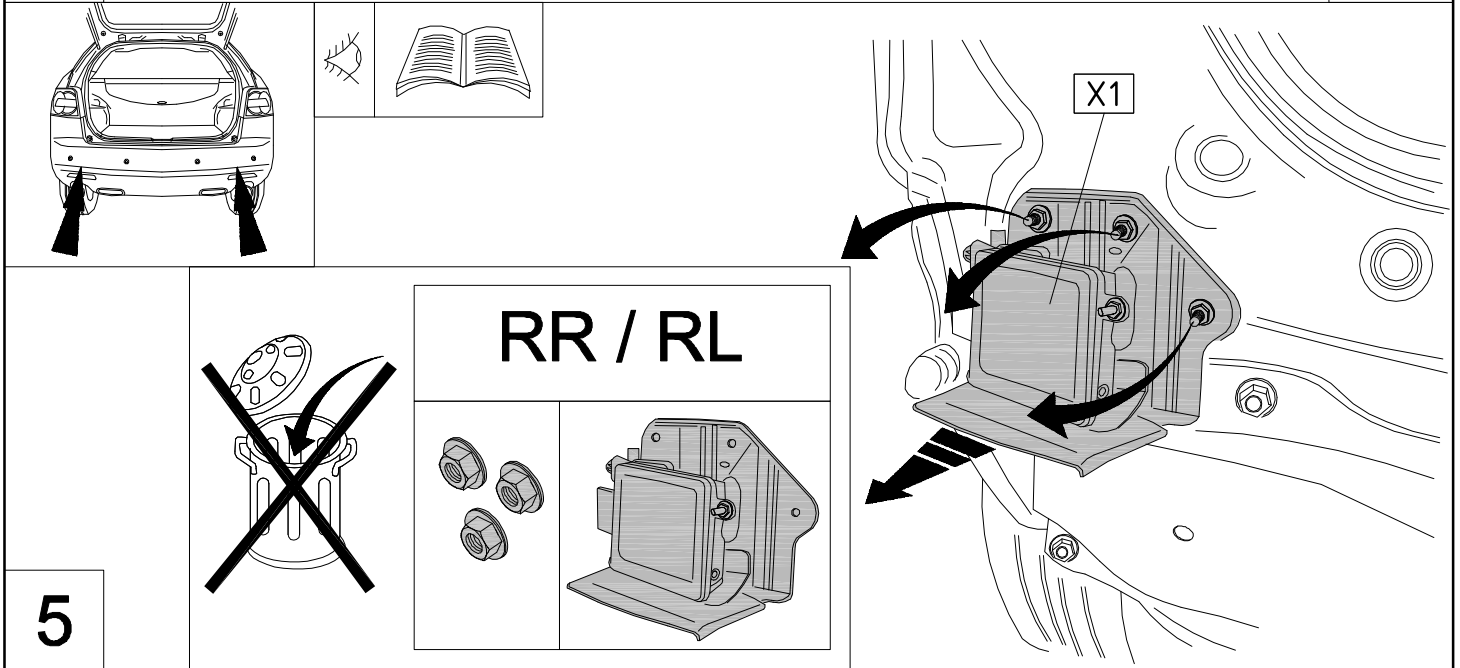
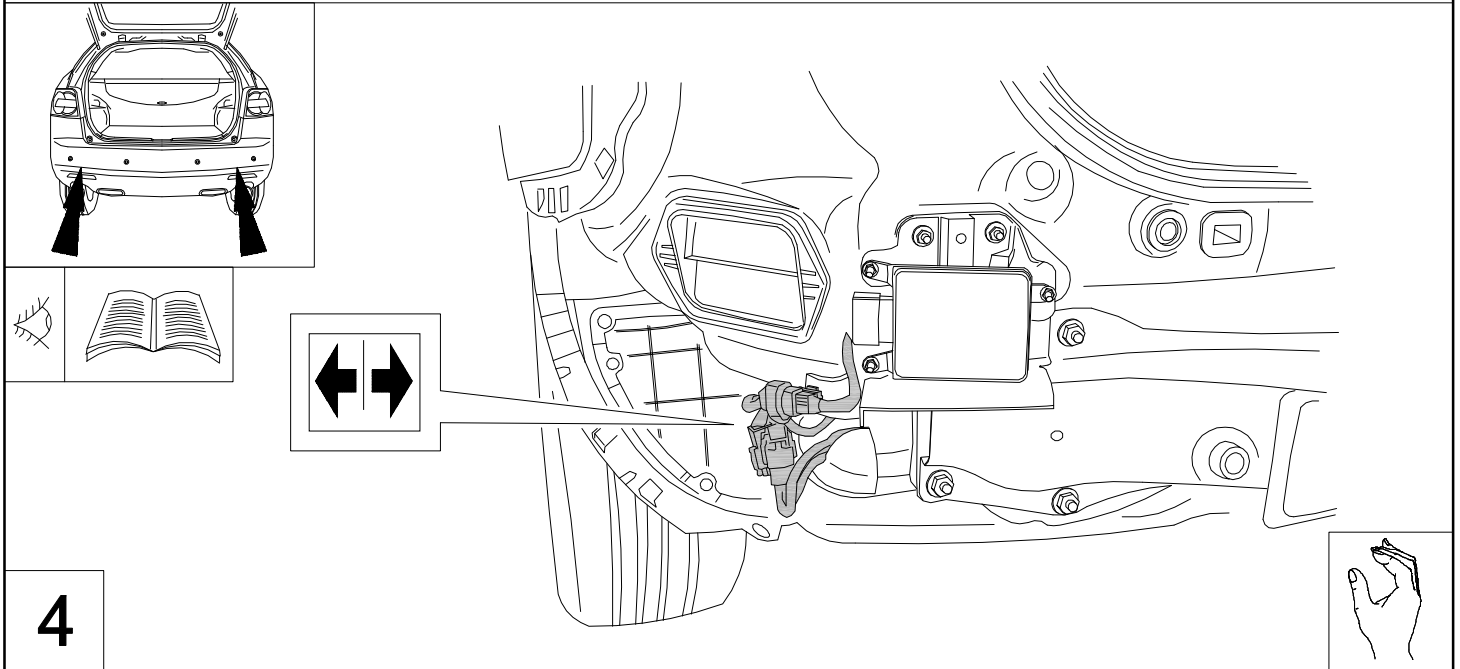

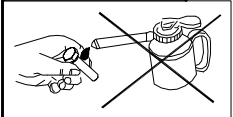
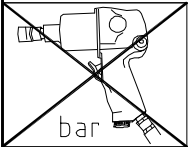

	M8	8.8	25Nm
--	----	-----	------

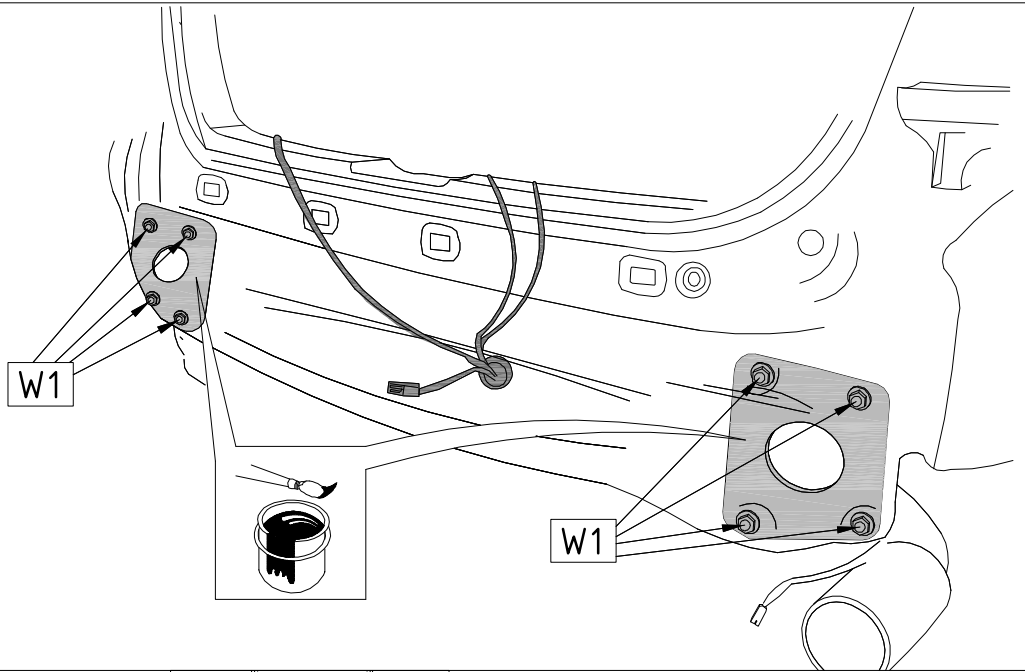

7

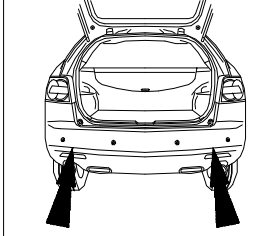
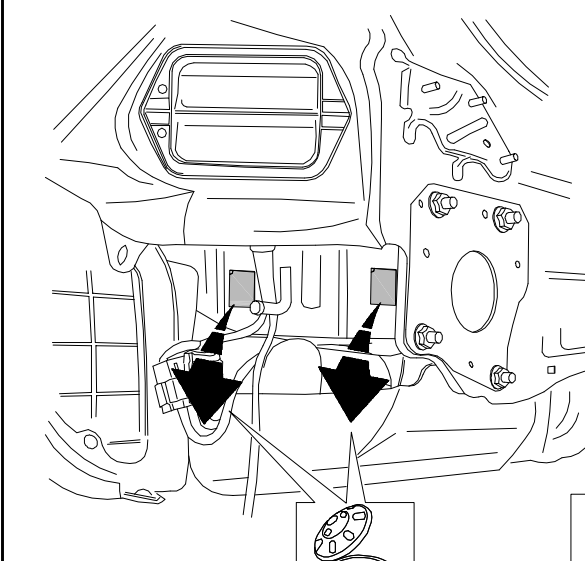

8

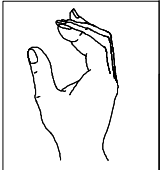
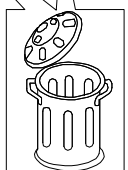

9

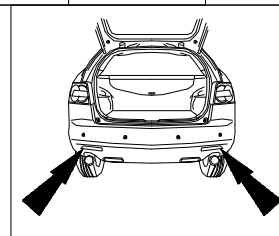
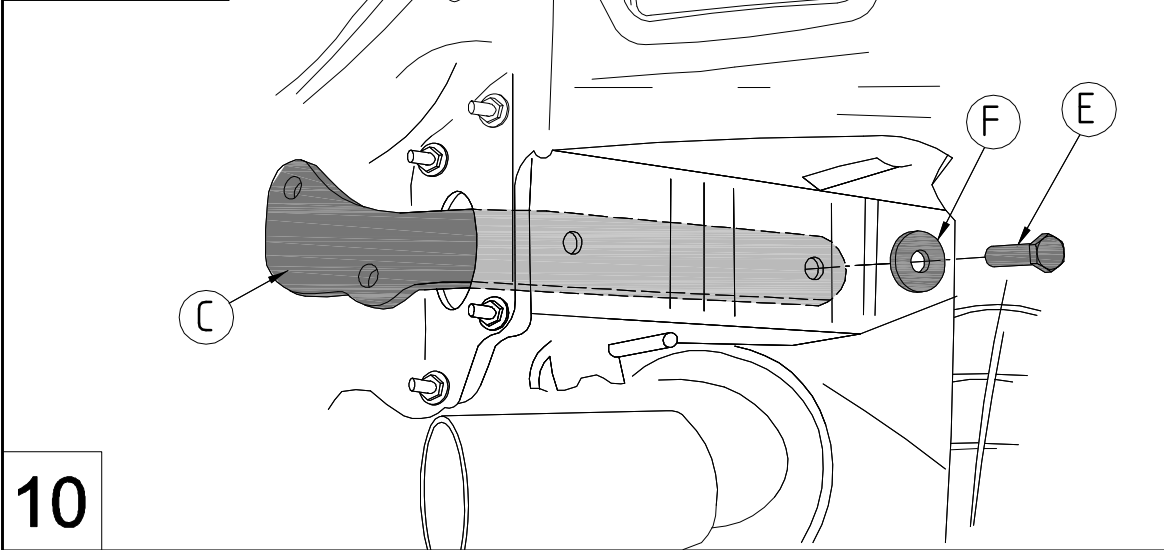
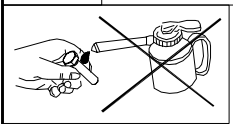
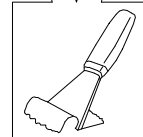
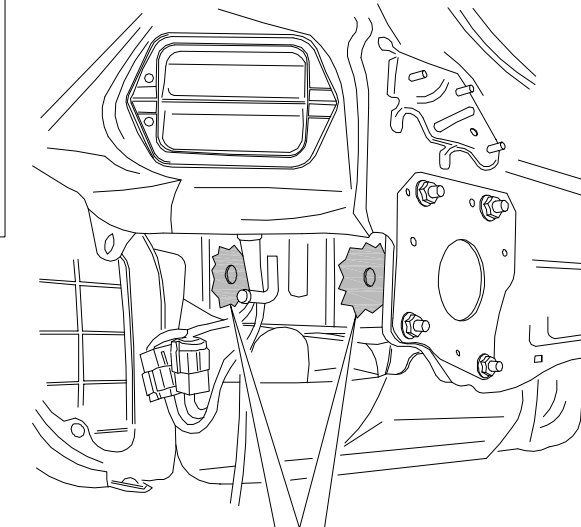

10

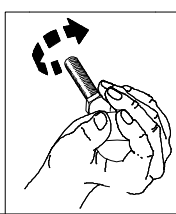

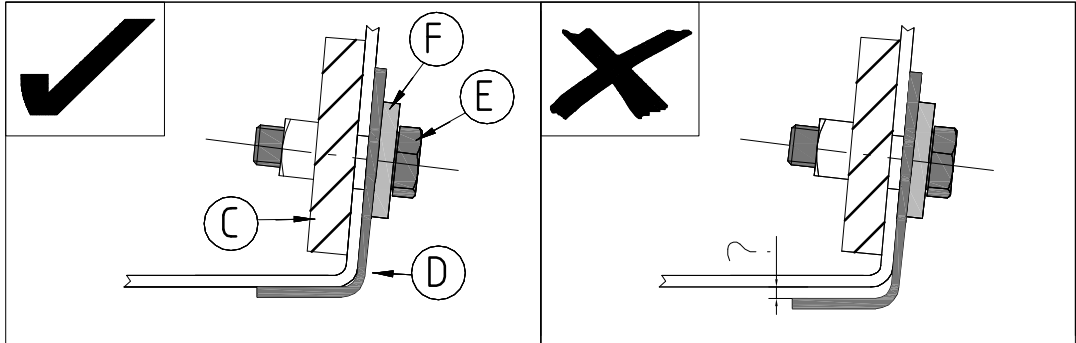
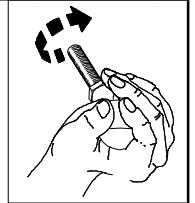
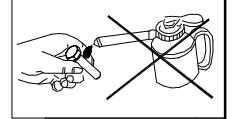
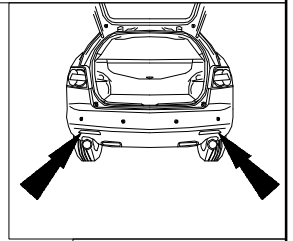
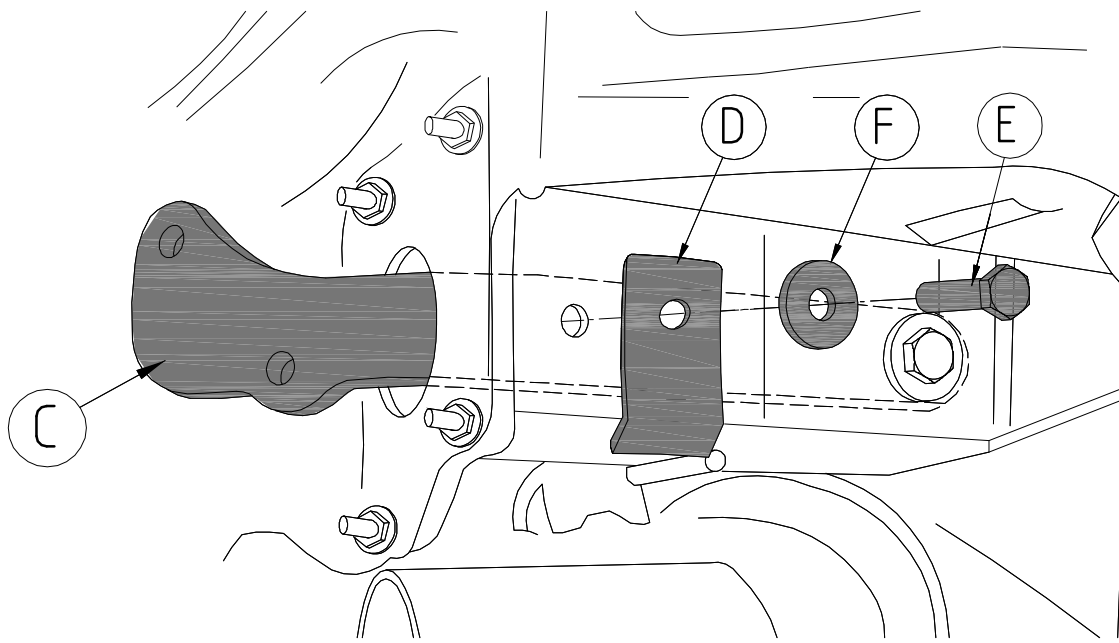

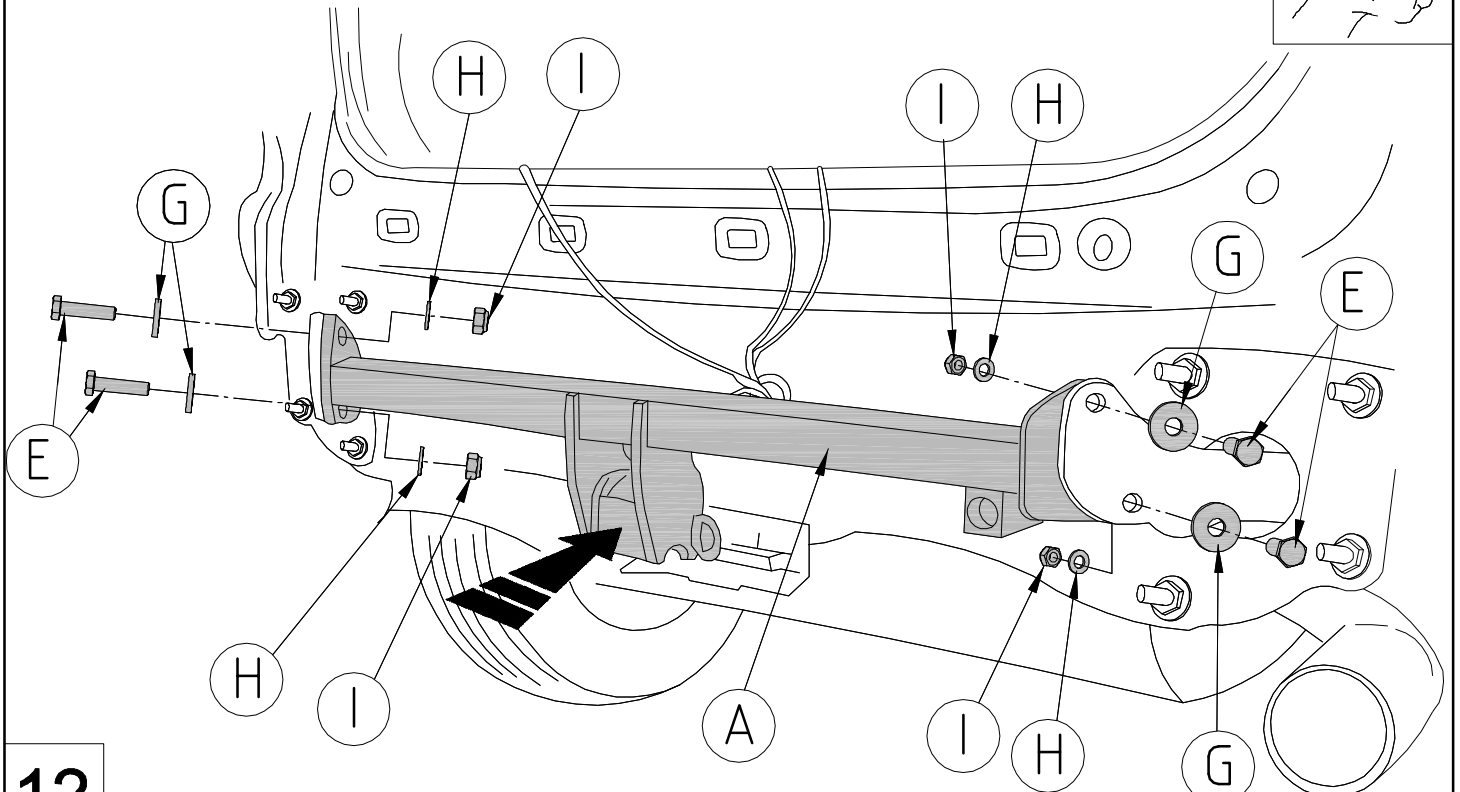
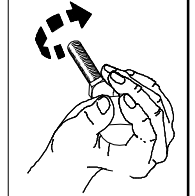
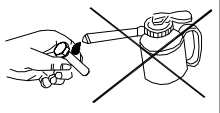

11



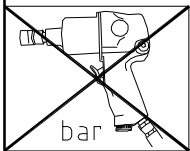
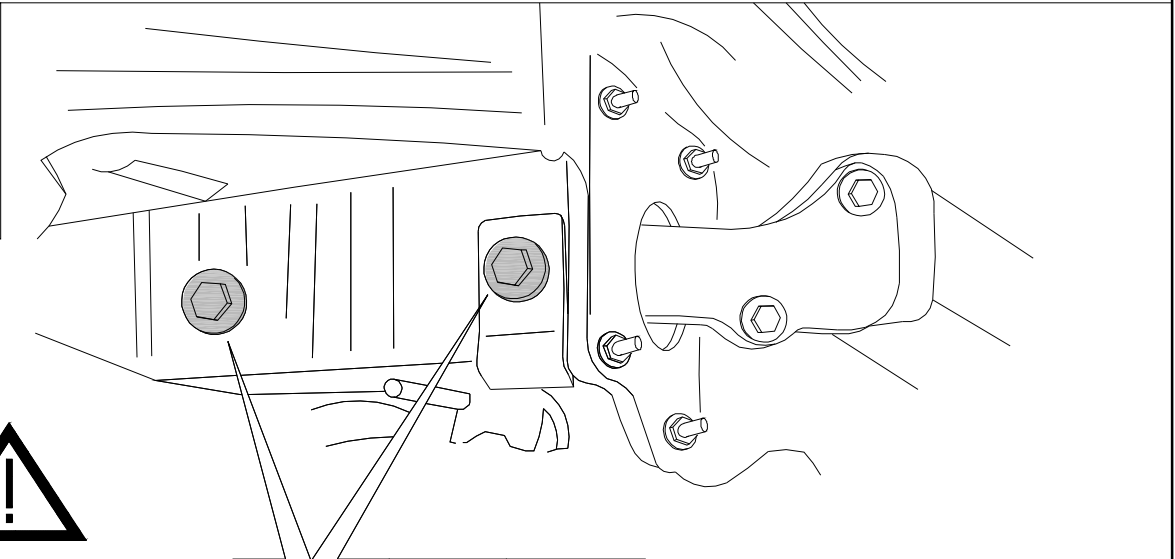
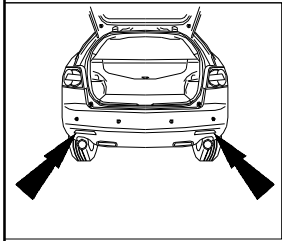

12

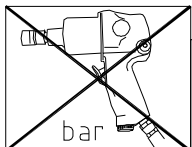
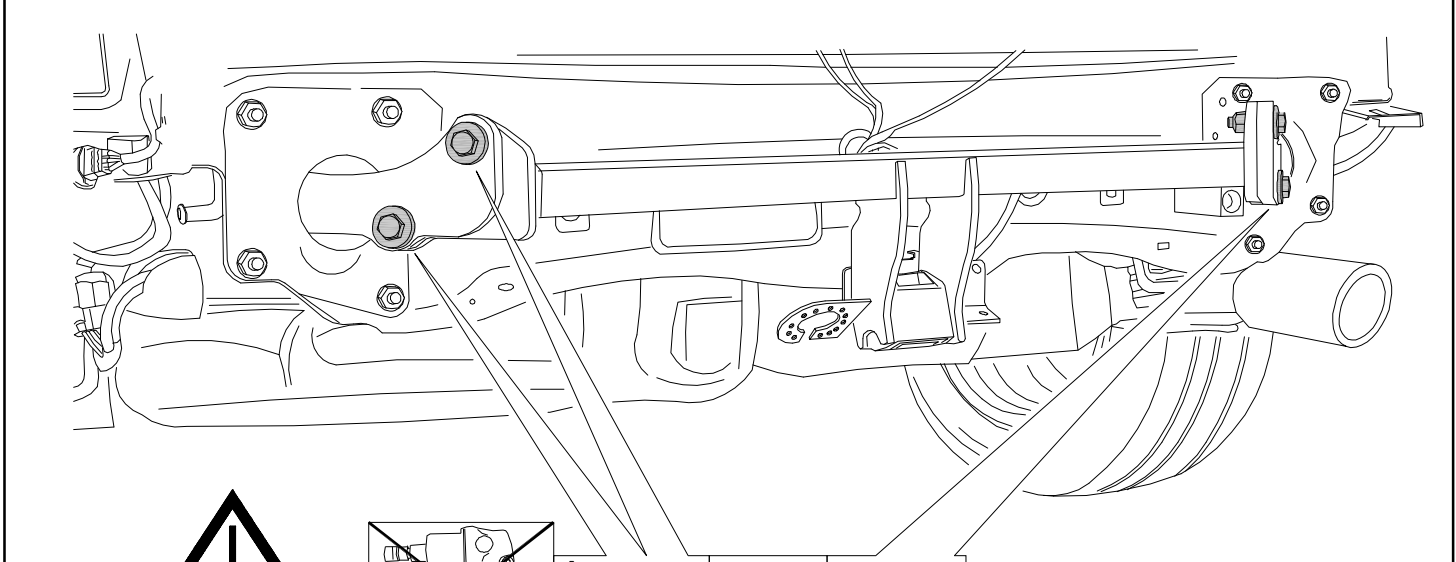

	M12	8.8	85Nm
---	-----	-----	------

13



	M12	8.8	85Nm
---	-----	-----	------

14

1.

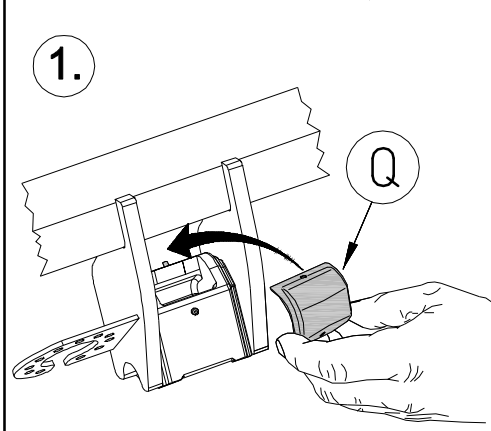

2.

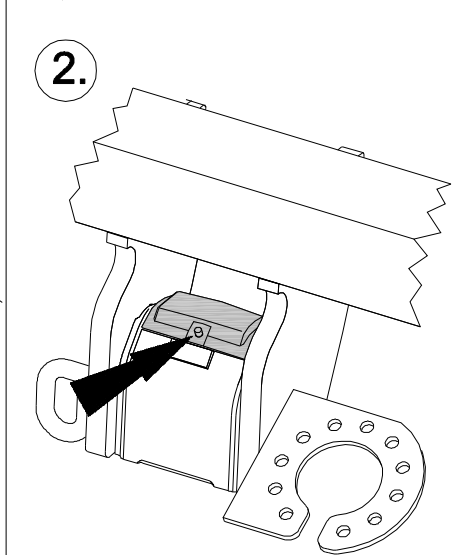

3.

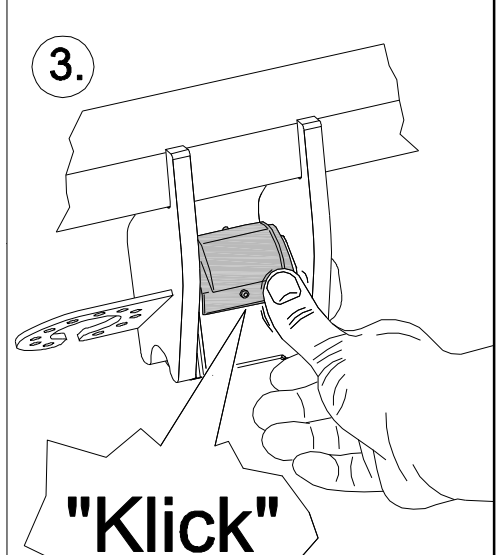

"Klick"

15

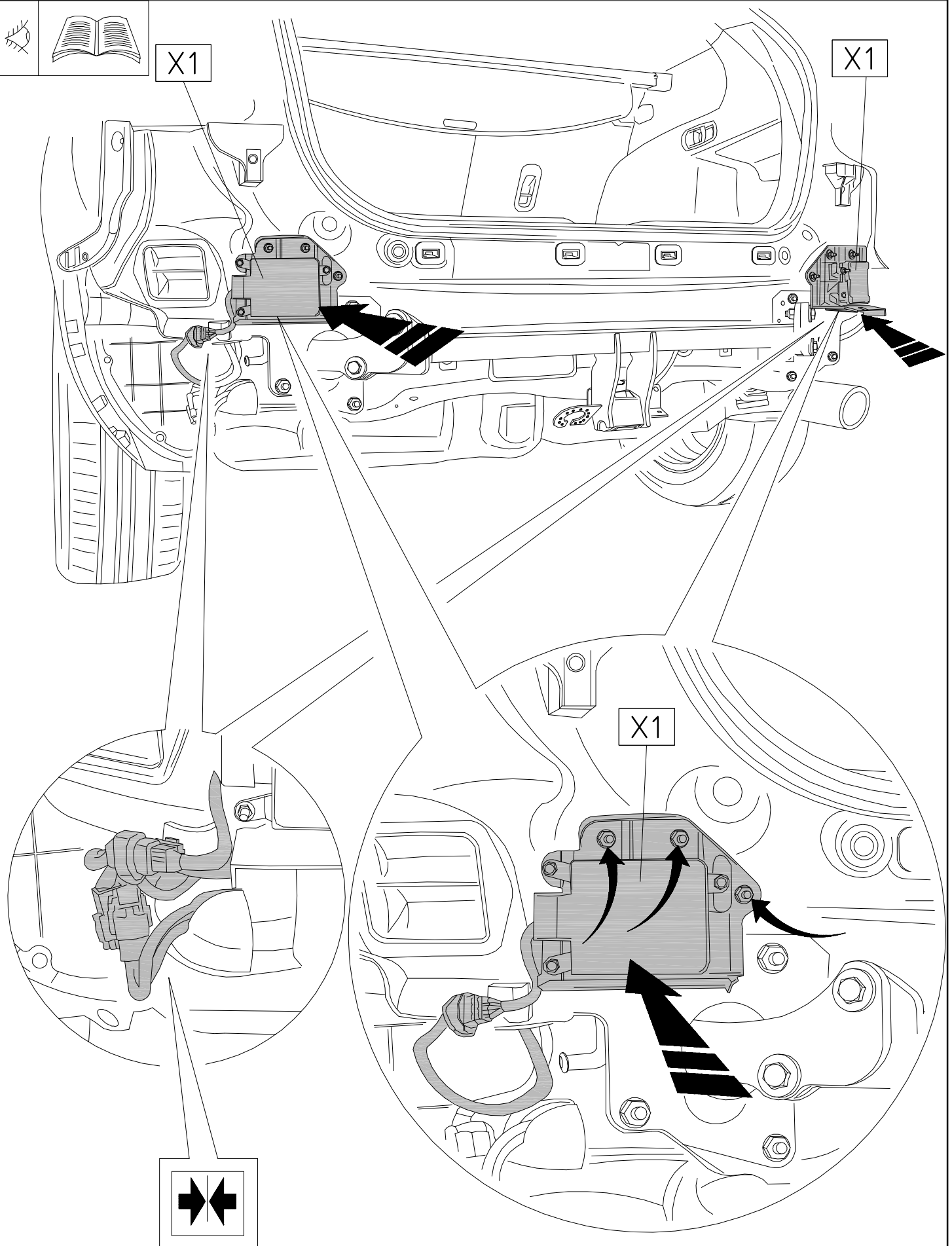

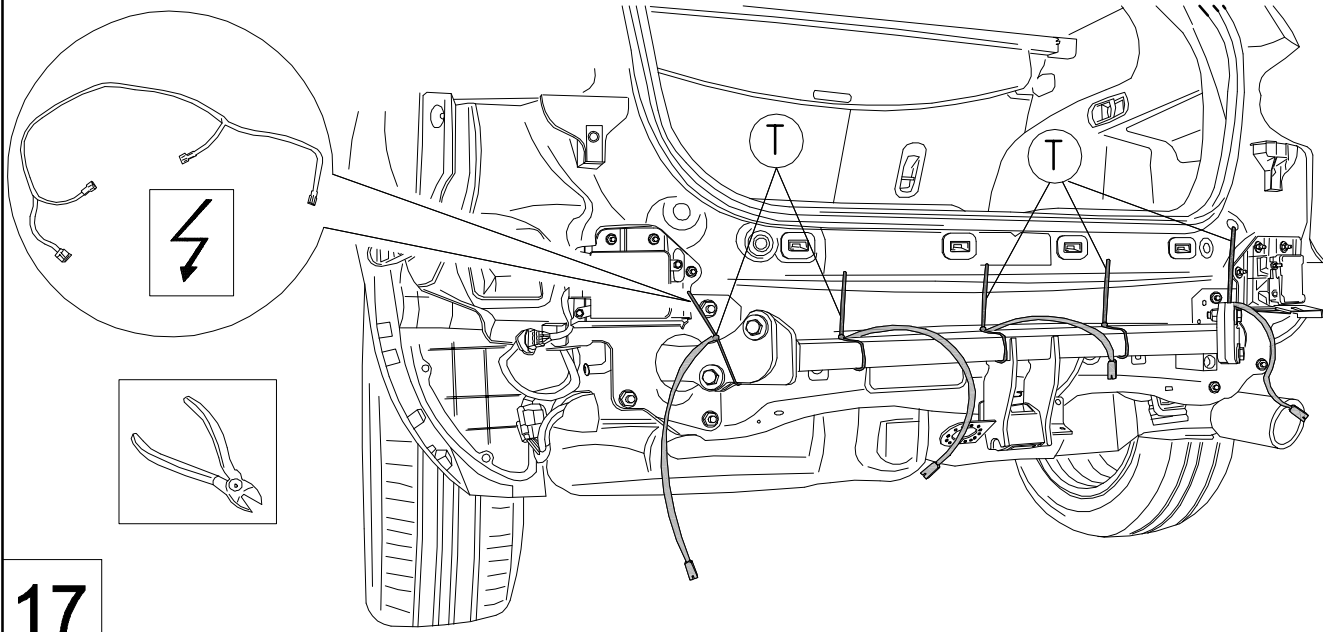

17

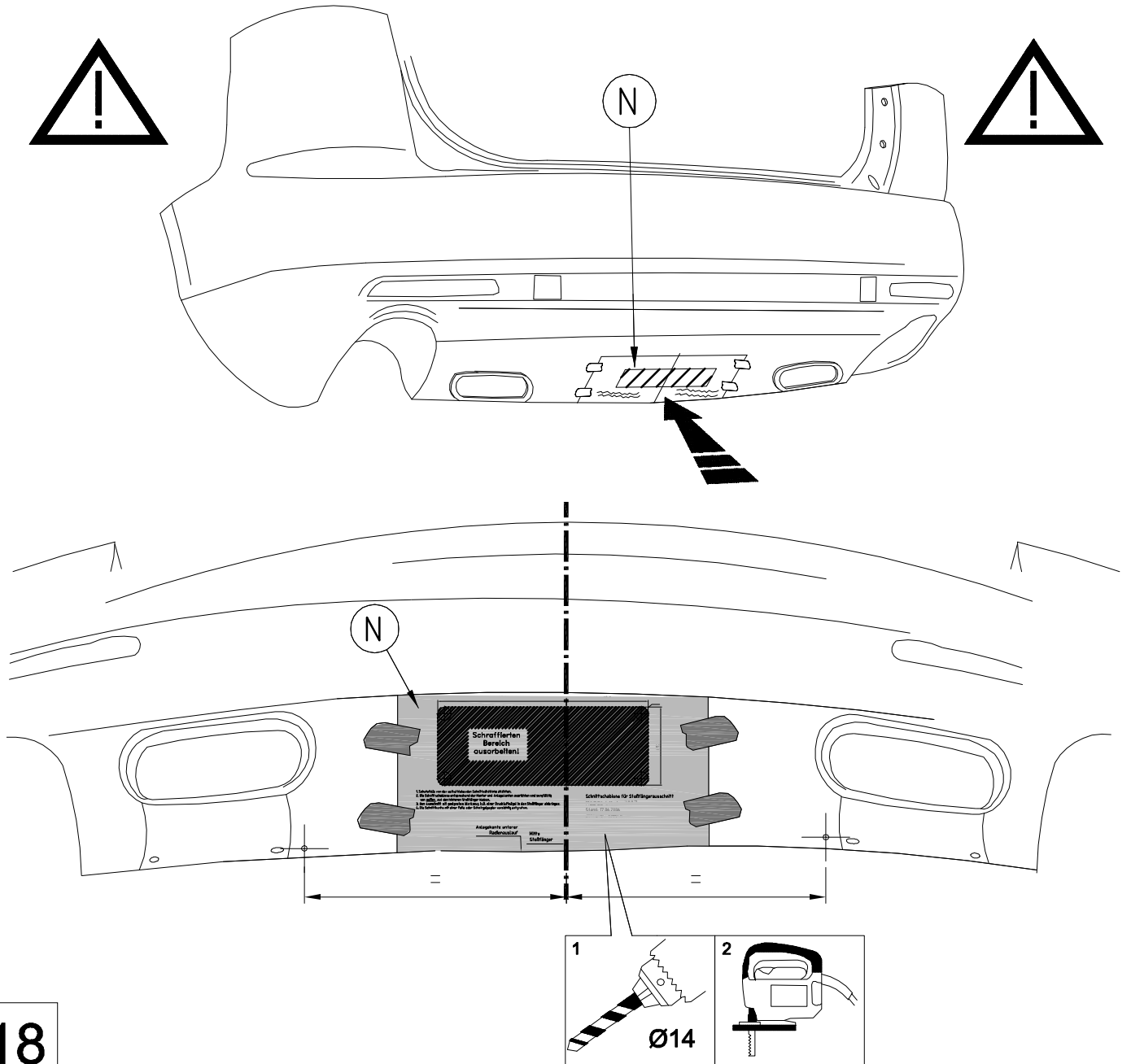

18

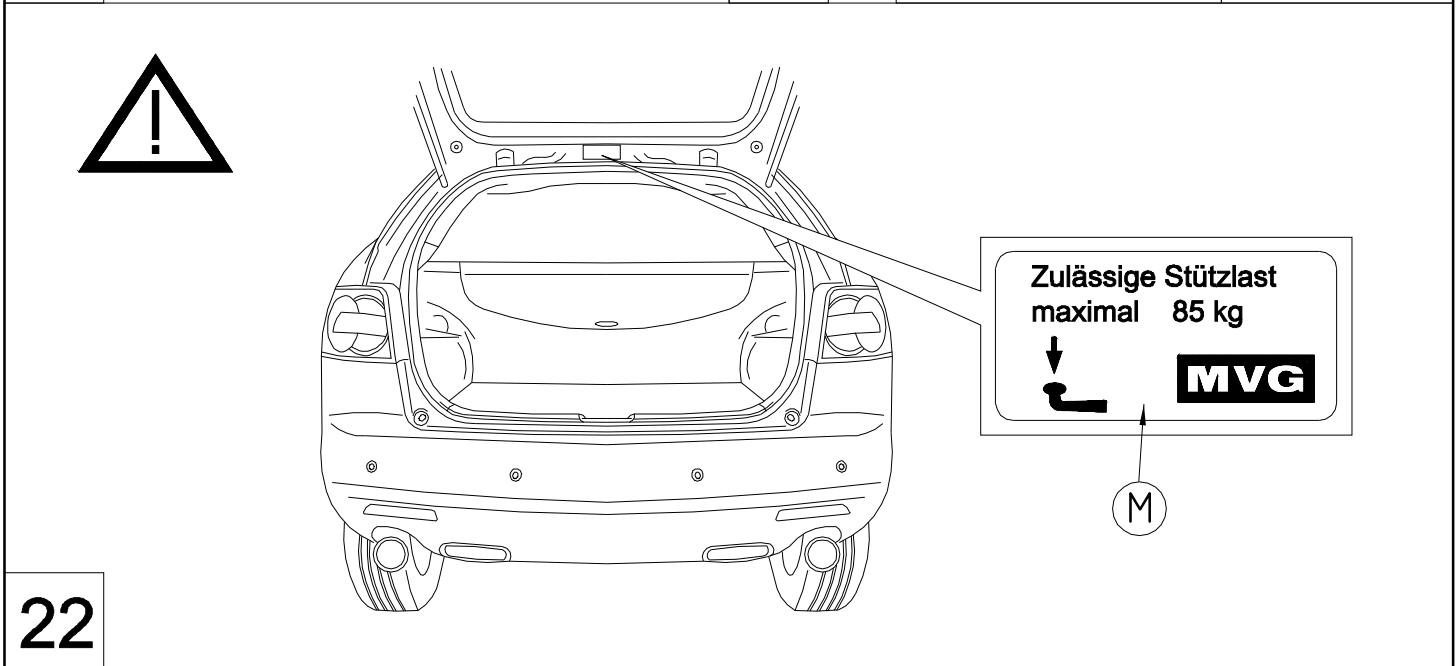
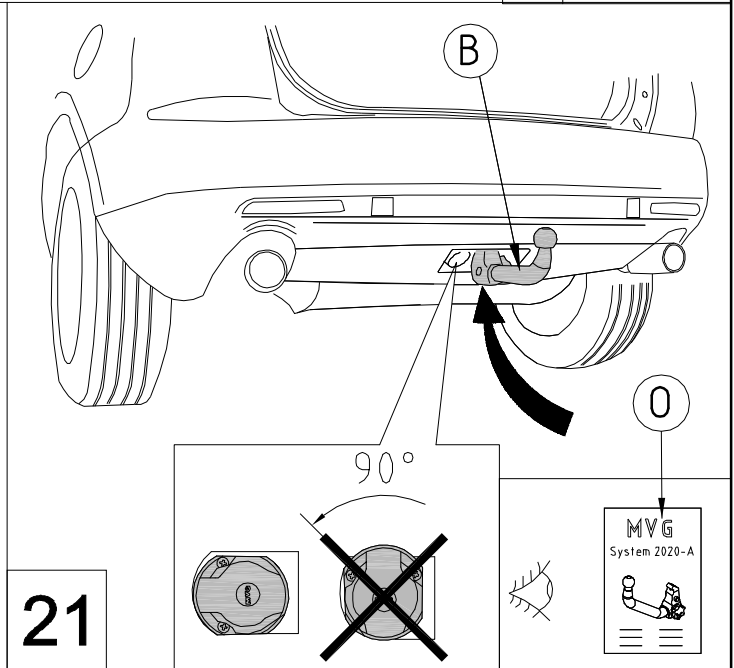
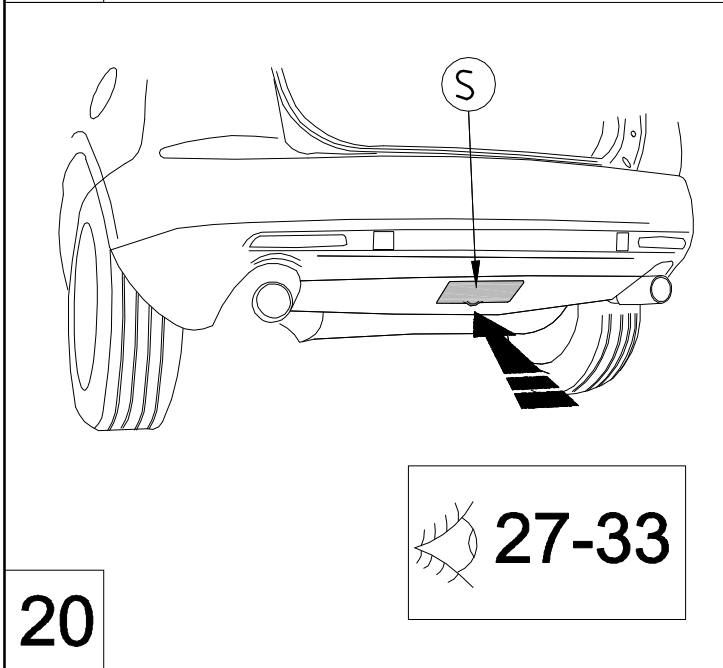
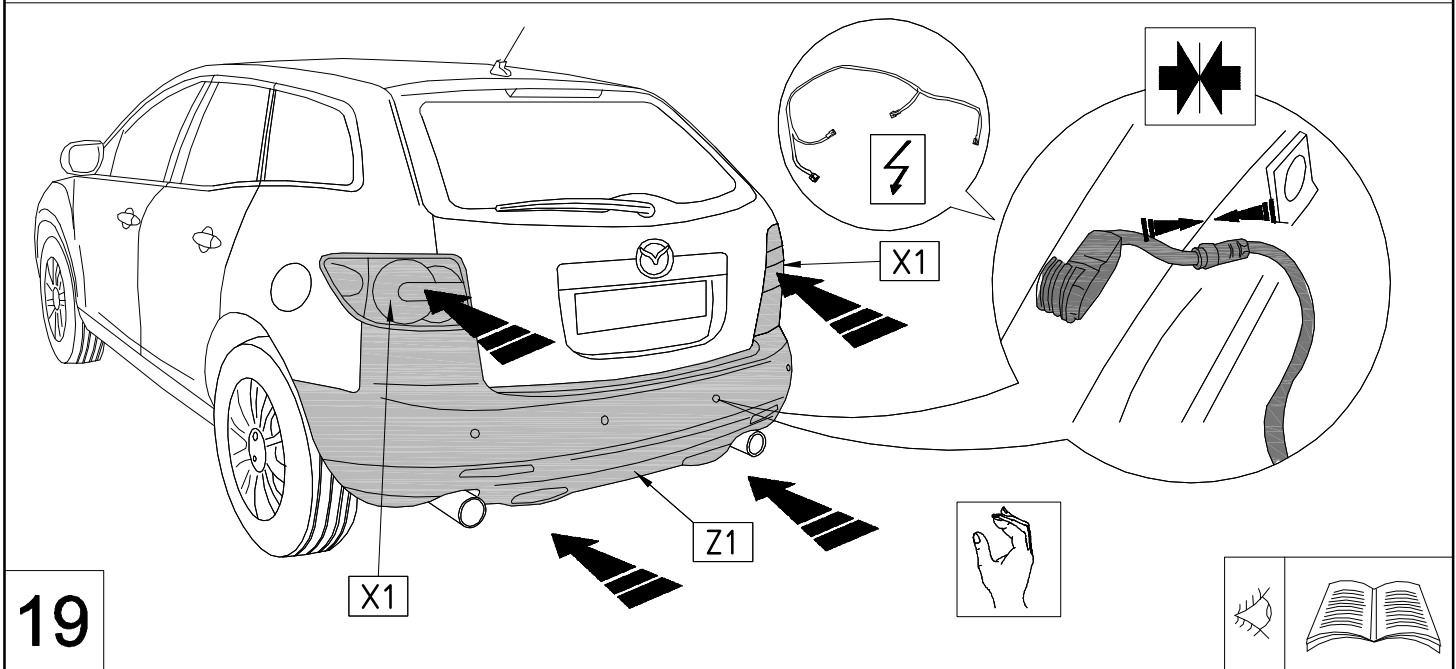

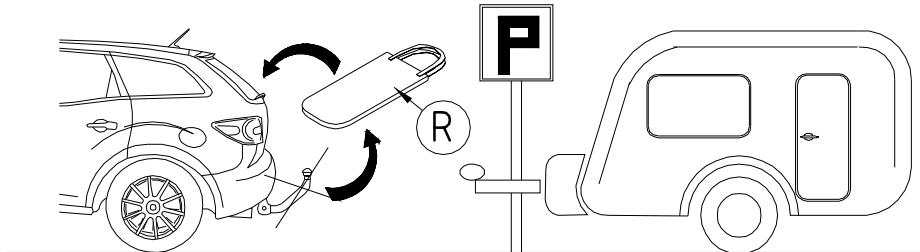
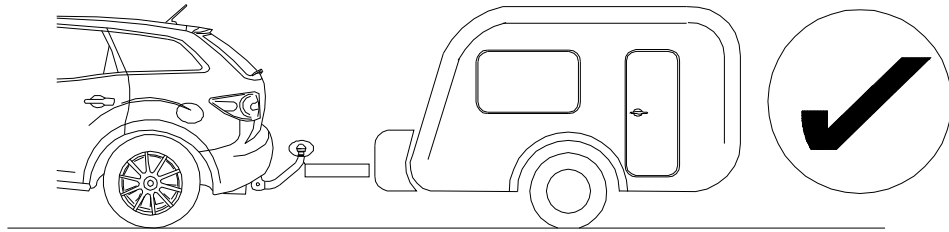

23

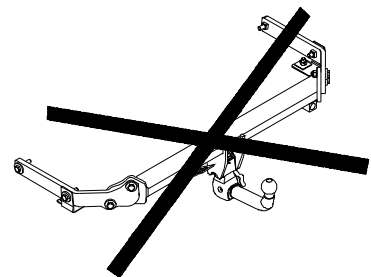
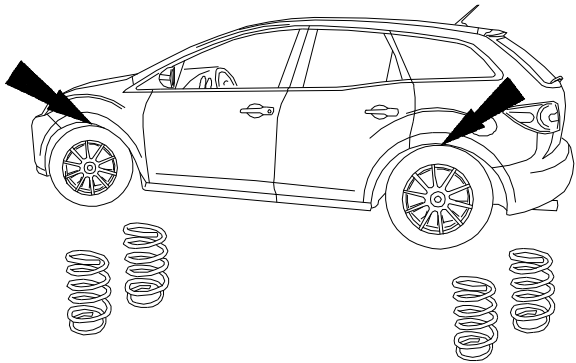
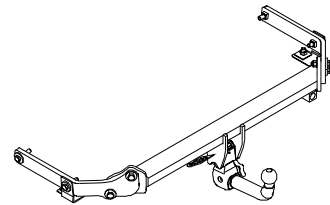
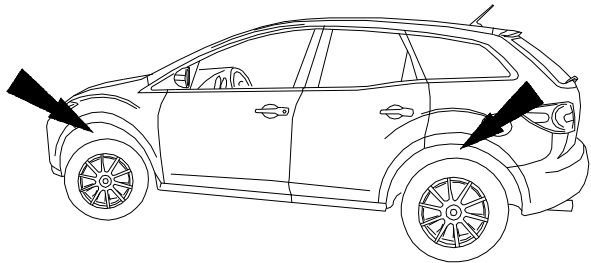

24

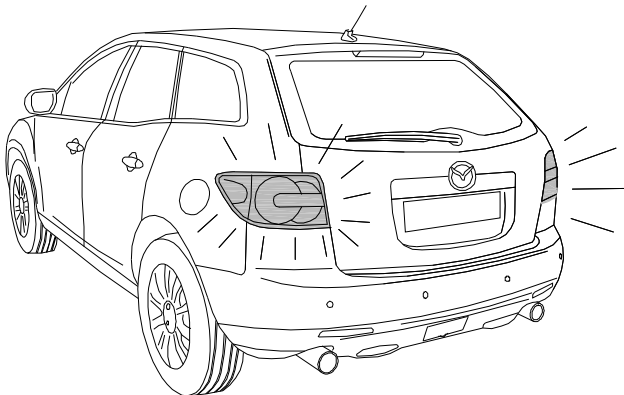
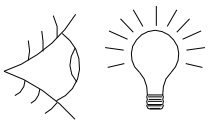

25

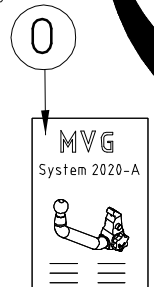
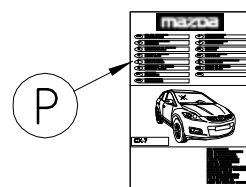
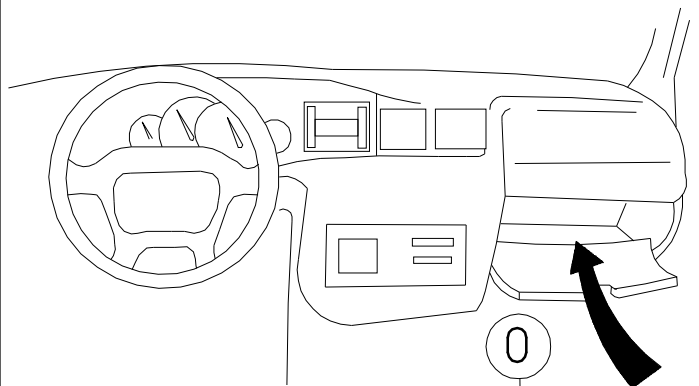

26

Istruzioni da conservare

Dispositivo di traino tipo:	MVG 0586-E
Per autoveicoli:	MAZDA CX-7
Codice funzionale:	ER
Classe e tipo di attacco:	A50-X
Approvazione N.:	e4*94/20*3282*...
Valore D:	10,8 kN
Carico max. verticale S:	100 kg
Larghezza rimorchiabile:	Per il traino di caravans o TATS e' consentita una larghezza di 2.50 m
Massa rimorchiabile:	vedi carta di circolazione dell' autoveicolo



DICHIARAZIONE DI CORRETTO MONTAGGIO li

Si dichiara che il dispositivo di attacco tipo In fede

è stato installato sull' autoveicolo

..... targa

in conformità alle prescrizioni sia del costruttore del veicolo che del costruttore del dispositivo stesso.

- D** Der Freiraum nach Anhang VII, Abbildung 30 der Richtlinie 94/20/EG ist zu gewährleisten.
- CZ** Volný prostor ve smyslu Přílohy VII, obr. 30 Směrnice č. 94/20/EG musí být zaručen.
- DK** Frirommet skal overholdes iht. bilag VII, fig. 30 i direktiv 94/20/EF.
- E** Debe garantizarse el espacio libre, conforme al anexo VII, imagen 30 de la directiva comunitaria 94/20/CE.
- F** L'espace libre doit être garanti conformément à l'annexe VII, illustration 30 de la directive 94/20/CE.
- SF** Liitteen VII, direktiivin 94/20/EY kuvan 30 mukainen vapaatila on taattava.
- GB** The clearance specified in appendix VII, diagram 30 of guideline 94/20/EC must be guaranteed.
- GR** Πρέπει να εξασφαλίζεται ο ελεύθερος χώρος σύμφωνα με το Παράρτημα VII, εικόνα 30 της Οδηγίας 94/20/EK.
- I** Deve essere garantito lo spazio libero secondo l'allegato VII, figura 30 della direttiva 94/20/CE.
- N** Frirommet etter tillegg VII, figur 30 i direktiv 94/20/EØF skal overholdes.
- NL** De tussenruimte volgens aanhangsel VII, afbeelding 30 van de richtlijn 94/20/EG moet in acht worden genomen.
- PL** Zagwarantować swobodną przestrzeń zgodnie z załącznikiem VII, rysunek 30 dyrektywy 94/20/CE.
- S** Glappet enligt bilaga VII, bild 30 i direktiv 94/20/EG ska garanteras.
- P** O espaço livre, conforme especificado no Anexo VII, figura 30 da directiva 94/20/CE, deve ser garantido.
- H** Gondoskodjon a 94/20/EK irányelv VII. Függelékében leírt, a 30. ábrán látható szabad tér betartásáról.
- RUS** Необходимо обеспечить свободное место согласно директиве ЕС 94/20 см. приложение VII, изображение 30



Abbildung 30

- D** * bei zulässigem Gesamtgewicht des Fahrzeuges
- CZ** * při celkové přípustné hmotnosti vozidla
- DK** * ved tilladt totalvægt for køretøjet
- E** * con peso total autorizado del vehículo
- F** * pour poids total en charge autorisé du véhicule
- SF** * Ajoneuvon suurimmalla sallitulla kokonaispainolla
- GB** * at gross vehicle weight rating
- GR** * για το επιτρεπτό μικτό βάρος του οχήματος
- I** * per il peso complessivo ammesso del veicolo
- N** * ved kjøretøyets tillatte totalvekt
- NL** * bij toegestaan totaal gewicht van het voertuig
- PL** * przy dopuszczalnym ciężarze całkowitym pojazdu
- S** * vid fordonets tillåtna totalvikt
- P** * com o peso total permitido do veículo
- H** * a gépjármű megengedett összsúlya esetén
- RUS** * При допустимой общей массе автомобиля

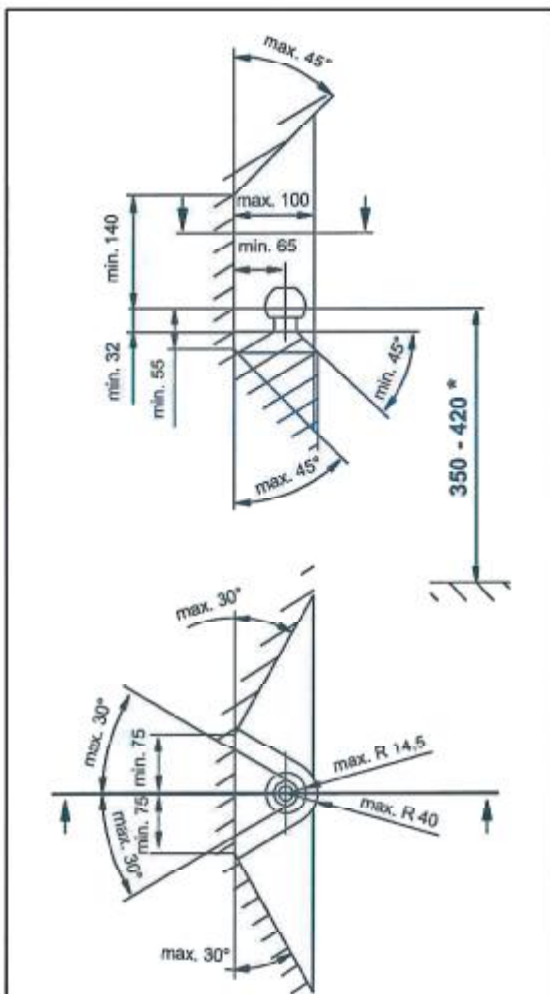
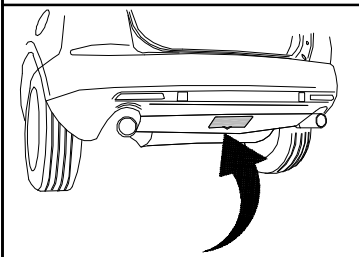
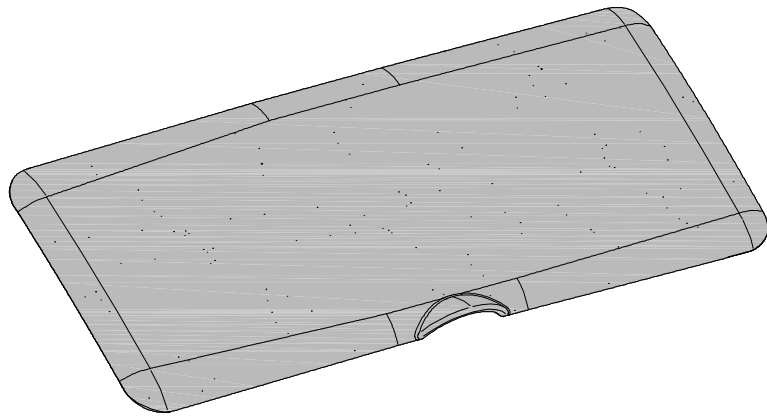

27 - 31

27

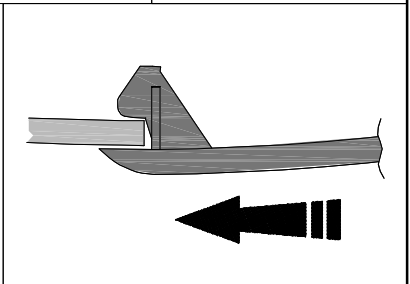
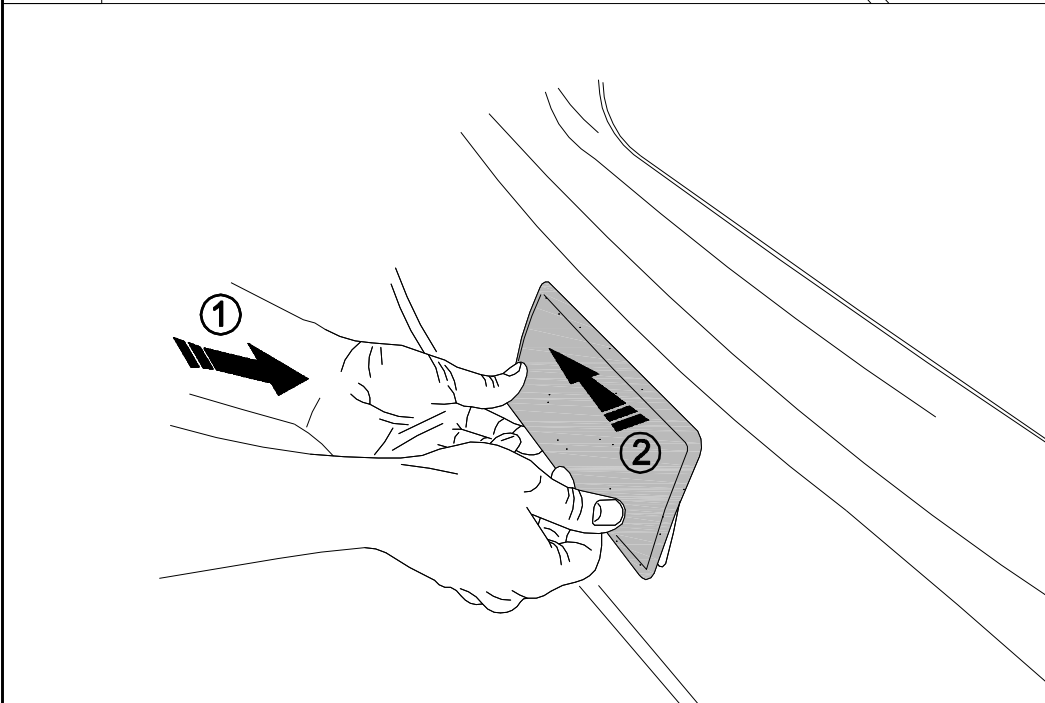
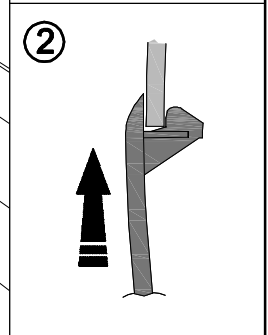
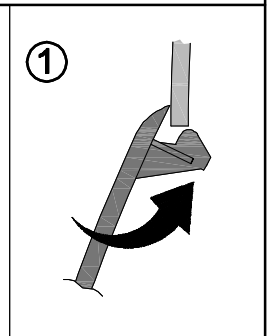
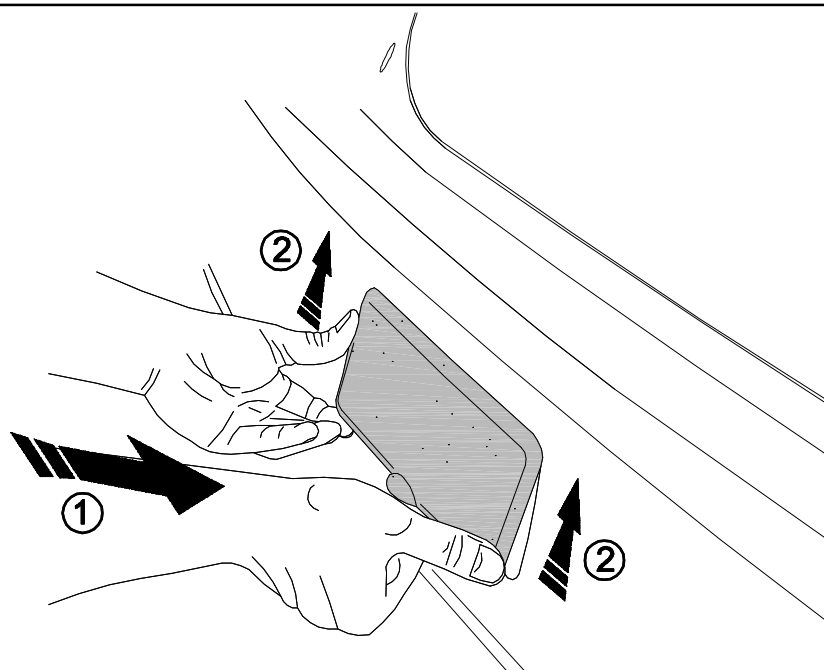

28

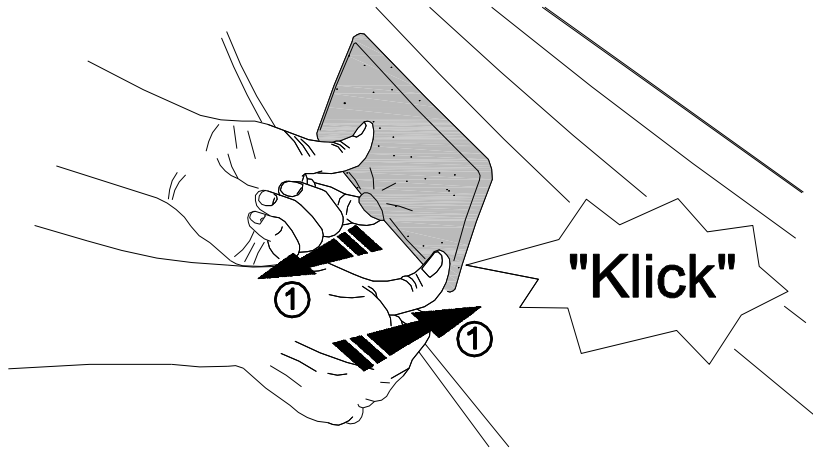

29

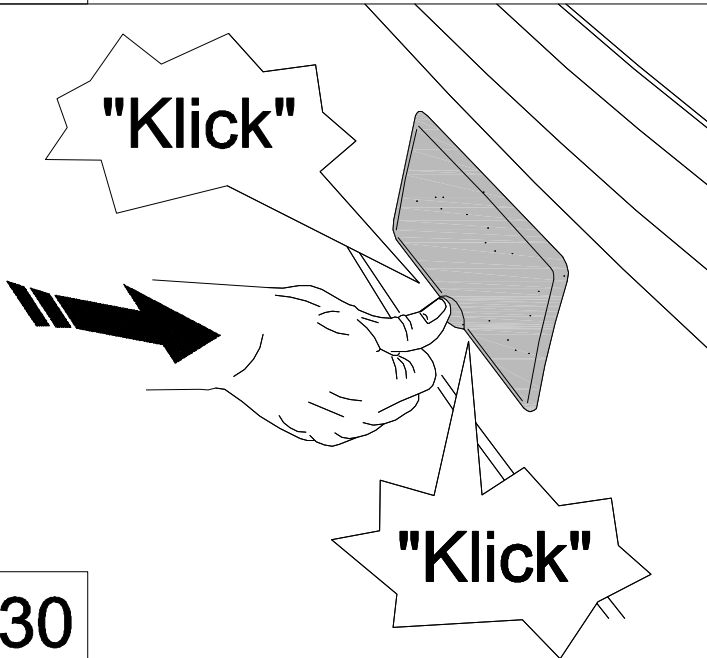

30

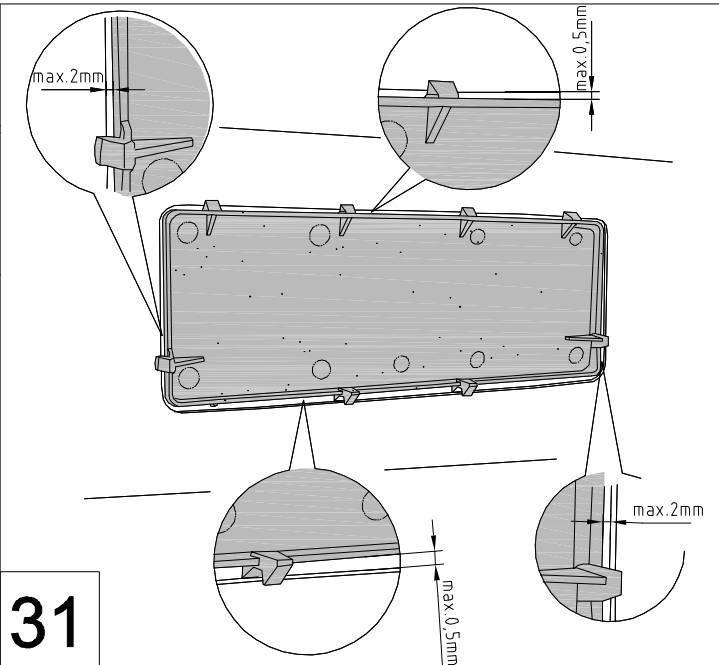

31

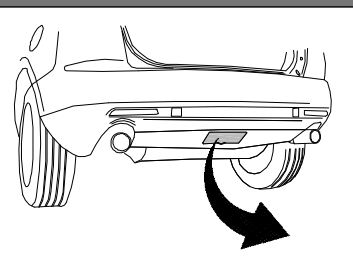

32 - 33

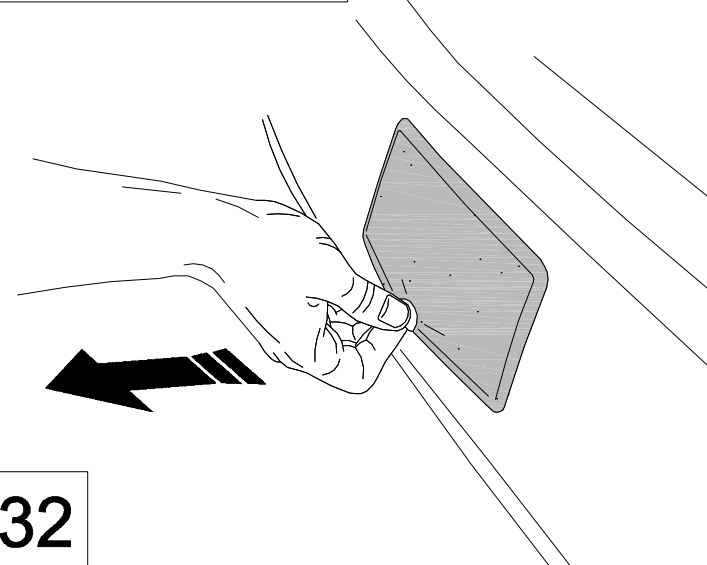

32

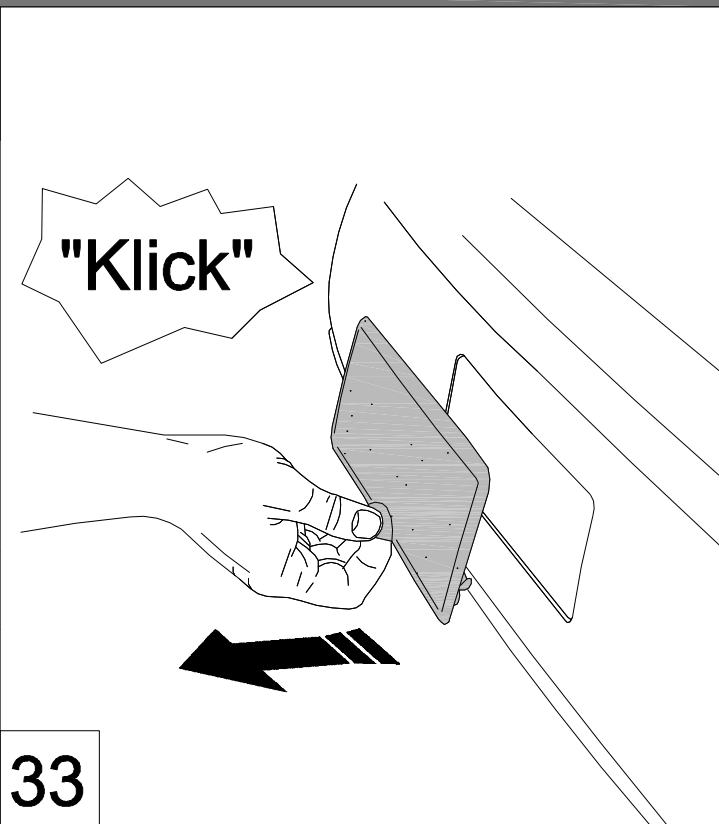

33