

# AUDIO KIT

## INSTALLATION INSTRUCTIONS

Vehicle: Mazda 2

Parts numbers: DF76 79 EGX (MP3-6CD unit) <sup>EC</sup>

DH78 79 EGX (MP3-6CD unit) <sup>5K</sup>

DF90 79 EGX (MP3-6CD unit) <sup>9K</sup>

Thank you for purchasing a genuine Mazda accessory.

Before removal and installation, be sure to thoroughly read these instructions.

Please read the contents of this booklet in order to properly install and use the audio kit. Your safety depends on it.

Keep these instructions with your vehicle records for future reference.

### Note:

- There are several **⚠WARNING** and **⚠CAUTION** sections in this booklet concerning safety when installing or removing the audio kit. Always read and follow them in order to prevent injuries, accidents, and possible damage to the vehicle.

**⚠ WARNING:** Indicates a situation in which serious injury or death could result if the warning is ignored.

**⚠ CAUTION:** Indicates a situation in which bodily injury or damage to the vehicle could result if the caution is ignored.

- Do not modify the audio kit.
- Do not install the audio kit in any way other than described in the following instructions.
- If in any doubt, please ask your Mazda dealer to install the accessory in order to prevent errors in installation.
- If you have any questions about the use of the accessory, ask your Mazda dealer for proper advice before using it.
- Mazda and its suppliers are not responsible for injuries, accidents, and damage to persons and property that arise from the failure of the dealer or installer to follow these instructions.
- To ensure safety and reliability of the work, installation, removal and disposal work by an Authorized Mazda Dealership is recommended.
- Be careful not to lose removed parts, and be sure that they are kept free from scratches, grease or other dirt.

### To the dealer

Please turn over these instructions to the customer after installation.

### To the customer

- Keep these instructions after installation. The instructions may be necessary for installing other optional parts or removal of this accessory.
- Should the vehicle or this accessory be resold, always leave these instructions with it for the next owner.

GB

D

F

Mazda Motor Corporation

3-1, Shinch, Fuchu-cho, Aki-gun Hiroshima

1ED6P11A11100

# 1. PARTS

## PARTS LIST



### NOTE:

- Before installation, verify that the kit includes all the following parts and that they are free of dirt, scratches, or damage.

DF76 79 EGX (MP3-6CD unit) <sup>EC</sup>

DH78 79 EGX (MP3-6CD unit) <sup>5K</sup>

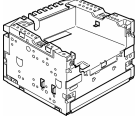
DF90 79 EGX (MP3-6CD unit) <sup>9K</sup>

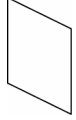
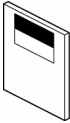
Part	Part name	Qty.	Part	Part name	Qty.	Part	Part name	Qty.
	MP3-6CD Unit	1		Seal (MP3-6CD)	1		Warranty certificate	1
	Installation and user's instructions	1						

# 2. BEFORE INSTALLATION

## REQUIRED TOOLS

Flathead screwdriver wrapped with tape

Phillips screwdriver

Clean rag (soft cloth)

### ⚠ CAUTION

- To prevent short related accidents while performing procedures, disconnect the negative battery cable before beginning any work.
- When disconnecting the connector, hold the connector itself to remove while pressing the connector lock.
- Do not apply excessive force to the wiring harness as it could cause an open circuit.
- When locking connectors, listen for a click that will indicate they are securely locked.
- Be careful not to pinch the wiring harness. Otherwise, the harness may be broken.
- When removing and installing vehicle parts, make sure they are clean with no scratches. Also, be sure to cover the vehicle body with protectors or mats when removing/installing parts to prevent scratches and dirt.

### NOTE:

- Refer to the applicable Workshop Manual for removal and installation of vehicle parts. Not following the procedures for removal/installation in the Workshop Manual could result in an accident or vehicle malfunction.

# 3. VEHICLE PARTS REMOVAL

### NOTE:

- The following vehicle parts removal procedure is for right-hand drive vehicles. Perform the same procedure for left-hand drive vehicles.

## Negative battery cable disconnection

1. Shift a shift lever to the N position or a selector lever to the N range.
2. Disconnect the negative battery cable and wrap tape around it to insulate.

### ⚠ WARNING

- When the negative battery cable is connected during operation, it may cause electric shock or other personal injuries. Disconnect the negative battery cable before removal/installation.
- Park the vehicle on a flat, level surface, set the selector lever to P (AT vehicles) or the shift lever to 1st or R (MT vehicles), apply the parking brake and block the wheels so that the vehicle does not move during installation.

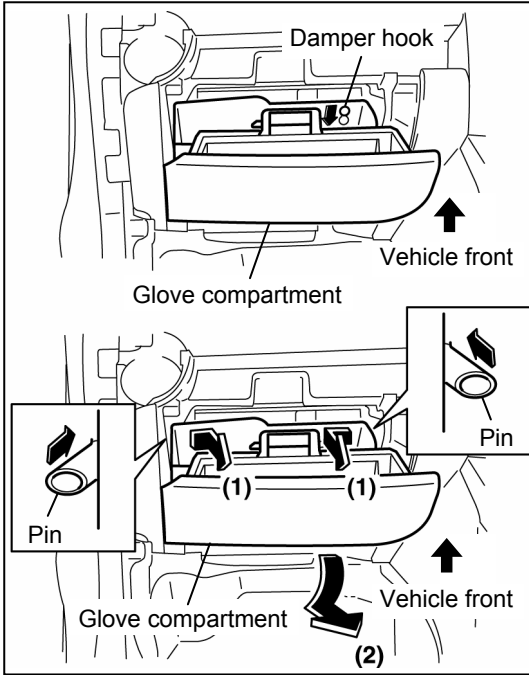

### Glove compartment removal

1. Open the glove compartment and move the damper hook in the direction of the arrow to unhook it.
2. Press both sides of the glove compartment interior inward in the direction shown by the arrows (1), remove the pins (2 locations) from the instrument panel, and then remove the glove compartment in the direction shown by the arrow (2).

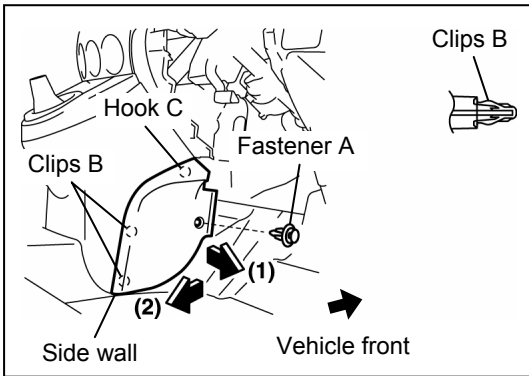

### Side wall removal

1. Remove the fastener A (1 location).
2. Pull in the directions shown in the figure in the order of (1), (2), and remove clips B (2 locations) and clip C (1 location).

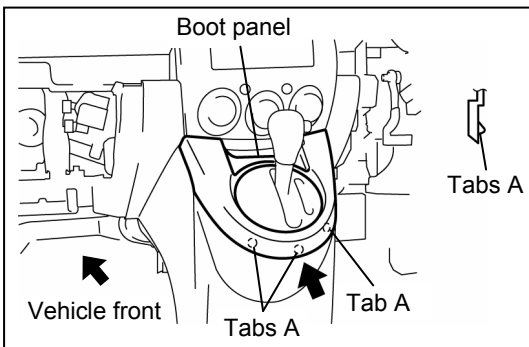

### Boot panel removal

1. Remove the shift lever knob (MT vehicles only).
2. Insert a protective tape-wrapped fastener remover into the position shown in the figure and dislodge the tabs (3 locations).

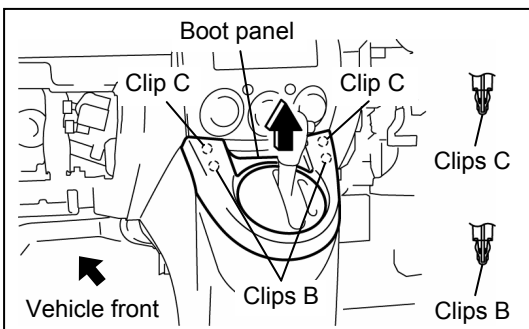

3. Pull in the direction of the arrow shown in the figure and remove clips B (2 locations) and clips C (2 locations), and then remove the boot panel.

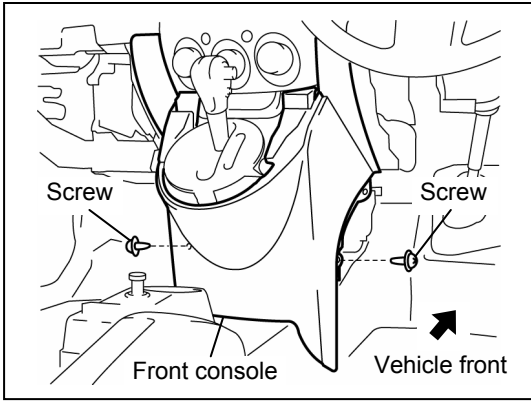

### Front console removal

1. Remove the screws (2 locations).

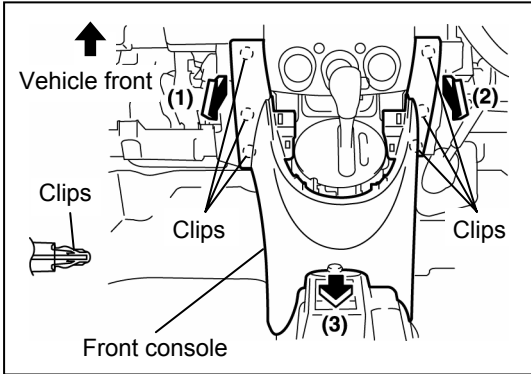

2. Pull in the directions shown in the figure in the order of (1), (2) and remove the clips (6 locations) while removing the front console in the direction of arrow 3.

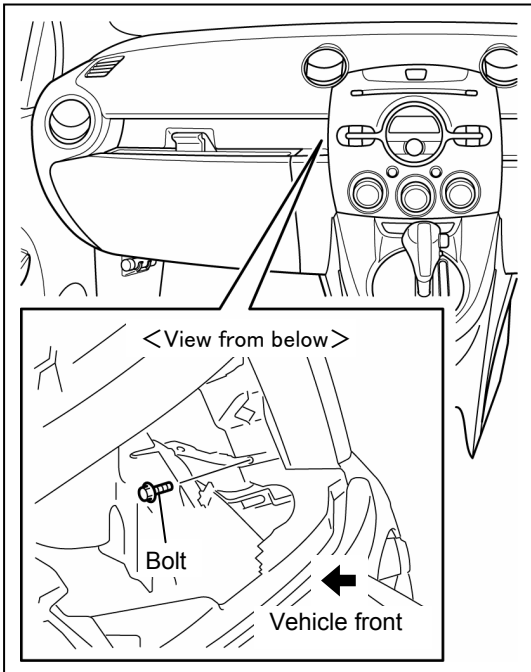

### Center panel module removal

1. Remove the bolt (1) from the underside of the instrument panel on the front passenger side.

- **Bolt tightening torque:**

**1,0 – 6,0 N·m {10,2 – 61,1 kgf·cm · 8,9 – 53,1 in·lbf }**

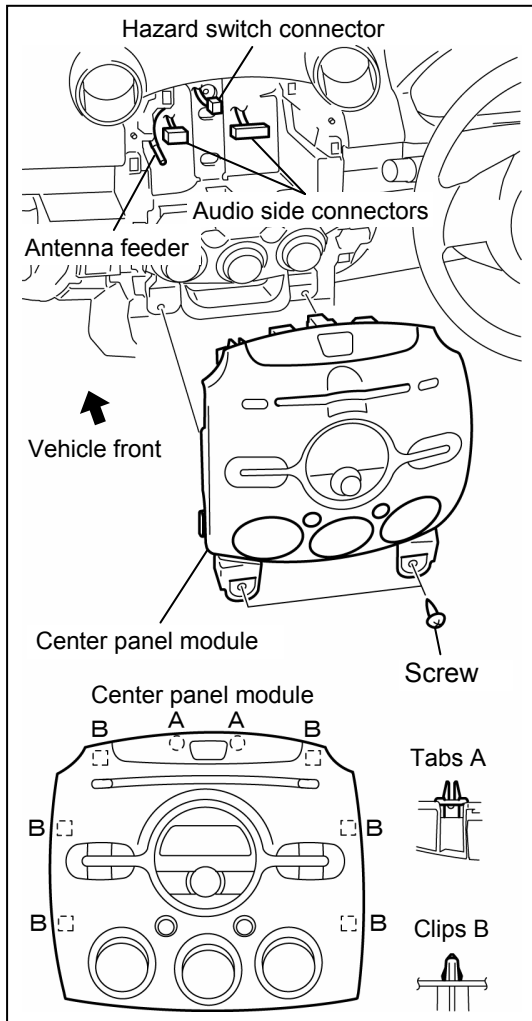

2. Remove the screws (2 locations).
3. Pull the center panel module outward slowly and detach tabs A (2 locations), and clips B (6 locations).
4. Disconnect the audio side connectors (2 locations), antenna feeder, and hazard switch connector, and then remove the center panel module.

## 4. AUDIO UNIT REMOVAL

### Audio unit removal

1. Remove bracket screws (4 locations) at positions indicated in the figure.  
(NOTE: Store the screws as they are to be reused.)
2. Remove the red screws (4 locations).  
(NOTE: Store the screws as they are to be reused.)
3. Remove the audio unit from the center panel module.

### ⚠ CAUTION

- To prevent scratches to the surface of the center panel module, perform the work with a thick cushion under the panel surface.
- To prevent damage, do not touch the circuit boards on backside of the center panel module with your hands.

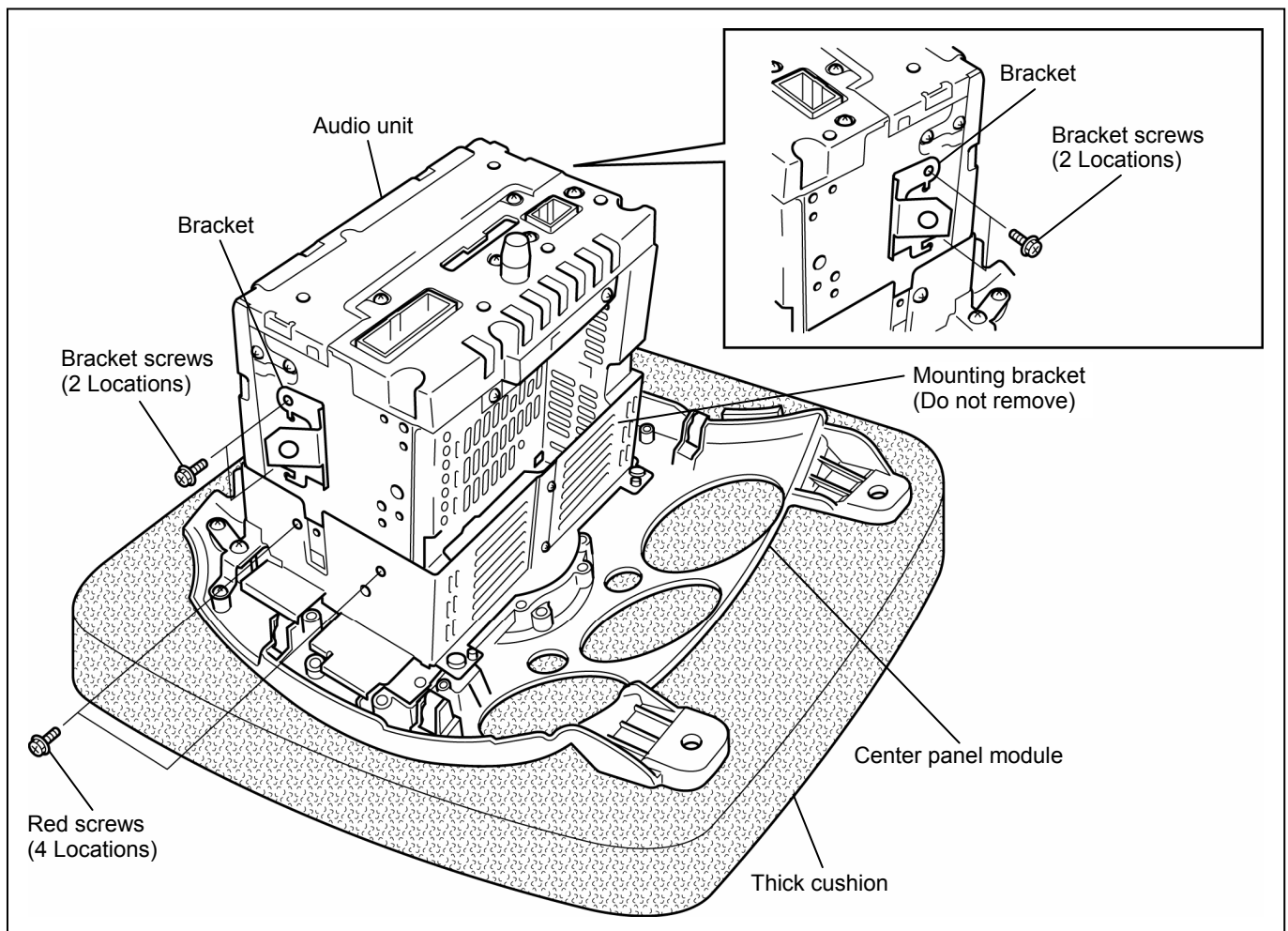

## 5. AUDIO UNIT INSTALLATION

1. Install the audio unit to the center panel module in the reverse order of removal.
  - Red screw tightening torque: 1,6 – 1,8 N·m {16,4 - 18,3 kgf·cm · 14,2 – 15,9 in·lbf }

## 6. SEAL AFFIXATION

### Seal (for MP3-6CD) Affixation

1. Affix the seal (for MP3-6CD) to the front of the center panel module.

#### Installation View

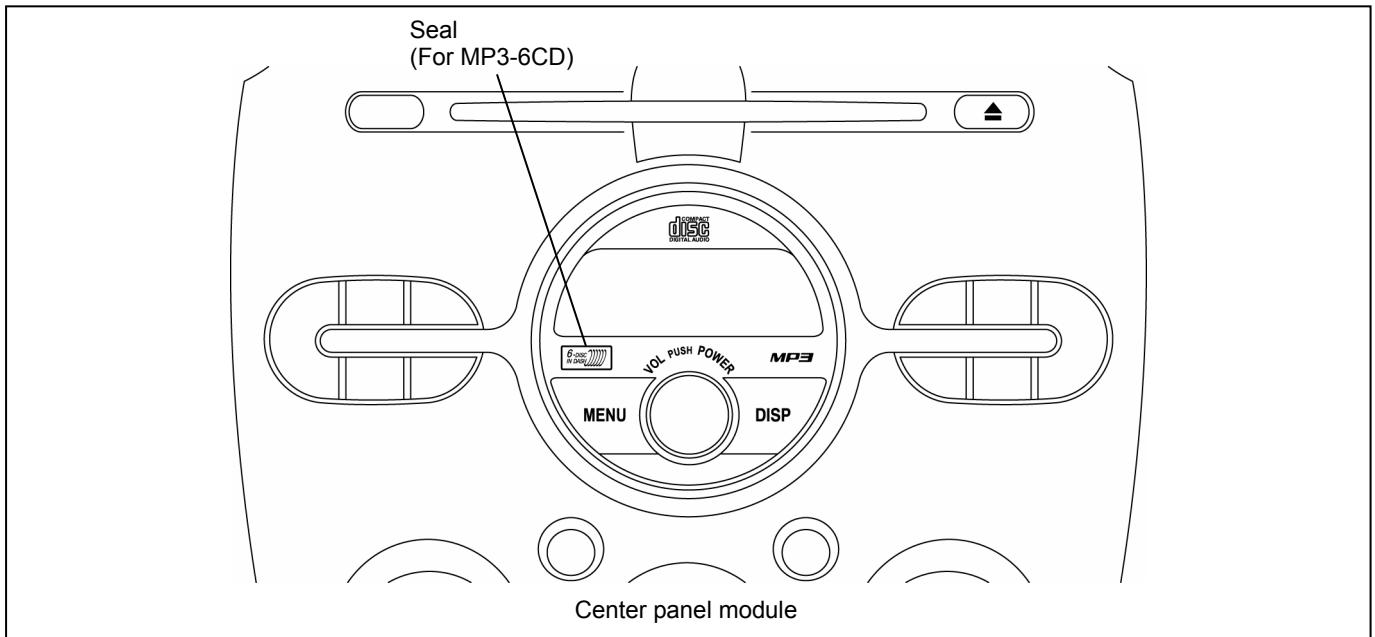

## 7. OPERATION CHECK

1. Temporarily install the center panel module in the reverse order of removal so that an operation check can be performed.
2. Connect the negative battery cable and perform an operation check by referring to the installation and user's instructions applicable to the vehicle.
3. If there is any malfunction, disconnect the negative battery cable and verify that each connector is properly connected and the wiring harnesses are not damaged or pinched, then perform the operation check again. If it does not operate normally, contact the dealer where the unit was purchased.

If an error code appears during the operation check, refer to the applicable Workshop Manual for the vehicle and perform the repair.

#### ⚠ CAUTION

- Do not insert CDs with labels or other objects attached. Otherwise they could become stuck in the unit.
- When the battery is disconnected, the windows will not fully open and close automatically.  
Perform the following procedure to resume operation:
  1. Turn the ignition switch to the ON position.
  2. Press the switch and fully open the window.
  3. Pull up the switch and continue holding for about 2 seconds to fully close the window.
  4. If the function does not operate even after the ignition switch is turned off, contact an Authorized Mazda Dealer.

# AUDIO KIT

## INSTALLATIONSANLEITUNG

Fahrzeug: Mazda 2

Teilenummer: DF76 79 EGX (MP3-6CD unit) <sup>EC</sup>

DH78 79 EGX (MP3-6CD unit) <sup>5K</sup>

DF90 79 EGX (MP3-6CD unit) <sup>9K</sup>

Vielen Dank, dass Sie sich für ein Original-Mazda-Zubehör entschieden haben. Lesen Sie bitte für den Ein- und Ausbau diese Einbauanleitung sorgfältig durch. Lesen Sie die Anleitung gründlich, um das Audio Kit richtig installieren und in Betrieb nehmen zu können. Dies ist wichtig zur eigenen Sicherheit. Bewahren Sie diese Anleitung sorgfältig mit Ihren Fahrzeugpapieren zum späteren Nachschlagen auf.

### Hinweis:

- Es gibt verschiedenen Abschnitte mit **WARNUNGEN** ⚠ und **VORSICHTSHINWEISEN** ⚠ für die Sicherheit beim Ein- und Ausbau des Audio Kit. Halten Sie diese Anweisungen immer ein, um Verletzungen, Unfälle und mögliche Fahrzeugbeschädigungen auszuschließen.
  - ⚠ **WARNUNG:** Eine Situation, in welcher bei Nichteinhaltung der Warnung eine hohe Verletzungsgefahr mit eventuell tödlichen Folgen vorhanden ist.
  - ⚠ **VORSICHT:** Eine Situation in welcher bei Missachtung der Vorsichtshinweise eine Verletzungsgefahr besteht bzw. das Fahrzeug beschädigt werden kann.
- Am Audio Kit dürfen keine Änderungen vorgenommen werden.
- Das Audio Kit darf nur in der nachstehend beschriebenen Weise installiert werden.
- Wenden Sie sich im Zweifelsfall für eine richtige Installation an Ihren Mazda-Händler, um Installationsfehler zu vermeiden.
- Wenden Sie sich bei Fragen vor der Inbetriebnahme an Ihren Mazda-Händler, um das Zubehör richtig in Betrieb zu nehmen.
- Mazda und seine Lieferanten übernehmen keine Haftung für Verletzungen, Unfälle und Personen- oder Sachschäden, die durch Nichtbeachtung dieser Anweisungen verursacht wurden.
- Wenden Sie sich zur Einhaltung der Sicherheit und für eine fachgerechte Installation, Ausbau oder Entsorgung an einen autorisierten Mazda-Vertragshändler.
- Bewahren Sie die ausgebauten Teile sorgfältig auf und schützen Sie sie vor Kratzern, Fett und Schmutz.

### An den Händler

Übergeben Sie diese Anweisungen nach abgeschlossener Installation an den Kunden.

### An den Kunden

- Bewahren Sie bitte diese Anweisungen sorgfältig auf. Diese Anweisungen können für die Installation oder den Ausbau von weiteren Zubehörteilen notwendig sein.
- Falls Sie das Fahrzeug verkaufen, lassen Sie bitte diese Anweisungen für den nächsten Besitzer im Fahrzeug zurück.





# 1. TEILE

## TEILE

- Kontrollieren Sie vor Beginn der Installation, ob die folgenden Teile vorhanden sind, und ob die Teile nicht beschädigt oder verschmutzt sind.

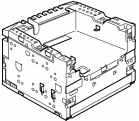
DF76 79 EGX (MP3-6CD-Spieler) <sup>EC</sup> DH78 79 EGX (MP3-6CD-Spieler) <sup>5 K</sup> DF90 79 EGX (MP3-6CD-Spieler) <sup>9 K</sup>

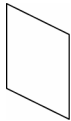
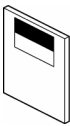
Teil	Bezeichnung	Menge	Teil	Bezeichnung	Menge	Teil	Bezeichnung	Menge
	MP3-6CD-Spieler	1		Etikett (für MP3-6CD-Einheit)	1		Garantieschein	1
	Installationsanleitung	1						

# 2. VOR DER INSTALLATION

## BENÖTIGTE WERKZEUGE

Flacher Schraubendreher mit Band umwickelt      Kreuzschlitzschraubendreher      Sauberes weiches Tuch

### ⚠ VORSICHT

- Um Unfälle durch einen Kurzschluss zu vermeiden, muss das negative Batteriekabel vor Arbeitsbeginn abgeklemmt werden.
- Zum Lösen eines Steckers, muss der Stecker selbst festgehalten und die Sicherung gedrückt werden.
- Ein Kabelbaum darf nicht mit großen Kräften belastet werden, weil eine Stromunterbrechung verursacht werden kann.
- Zum Sichern muss ein Stecker so weit gedrückt werden, bis ein Klickgeräusch hörbar ist.
- Die Kabelbäume dürfen nicht eingeklemmt werden, weil eine Stromunterbrechung verursacht werden kann.
- Beim Aus- und Einbau von Fahrzeugteilen, muss darauf geachtet werden, dass die Teile sauber und nicht zerkratzt sind. Zur Verhütung von Kratzern und Verschmutzung müssen die betreffenden Teile mit Matten abgedeckt werden.

### HINWEIS:

- Für den Aus- und Einbau von Fahrzeugteilen wird auf das betreffende Werkstatt-Handbuch verwiesen. Eine Nichtbeachtung der Anweisungen des Werkstatt-Handbuchs kann zu einem Unfall oder zu Fahrzeugstörungen führen.

# 3. FAHRZEUGTEILE

### HINWEIS:

- Die folgenden Anweisungen für den Ausbau von Teilen gilt für Rechtslenker-Fahrzeuge. Gehen Sie für Linkslenker-Fahrzeuge auf die gleiche Weise vor.

## Lösen des negativen Batteriekabels

1. Schalten Sie den Schalthebel in die Position N bzw. stellen Sie den Wählhebel in die Fahrstufe N.
2. Lösen Sie das negative Batteriekabel und umwickeln Sie das Kabel mit Isolierband.

### ⚠ VORSICHT

- Falls das negative Batteriekabel angeschlossen bleibt, können ein elektrischer Schlag oder Verletzungen verursacht werden. Lösen Sie das negative Batteriekabel vor dem Ein- bzw. Ausbau.
- Stellen Sie das Fahrzeug an einer ebenen Stelle ab, stellen Sie den Wählhebel in die Position P (Automatikgetriebe) bzw. den Schalthebel in die Position 1 oder R (Schaltgetriebe), ziehen Sie die Handbremse fest und blockieren Sie die Räder, so dass sich das Fahrzeug während der Installation nicht bewegen kann.

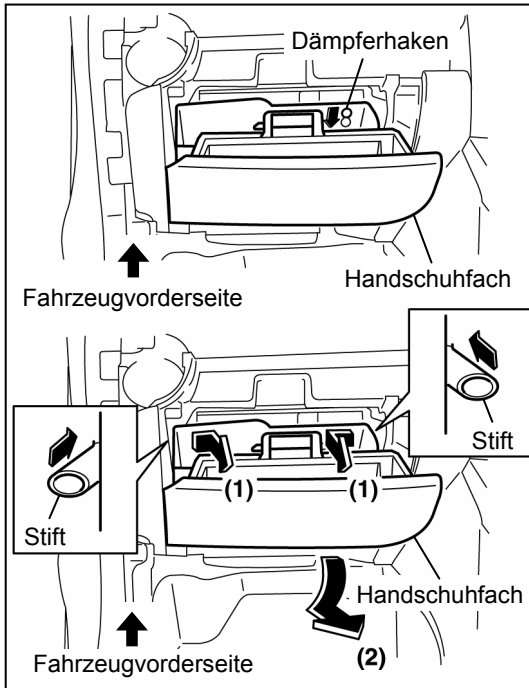

### Ausbau des Handschuhfachs

1. Öffnen Sie das Handschuhfach und stellen Sie den Dämpferhaken zum Aushaken in die gezeigte Pfeilrichtung.
2. Drücken Sie beide Seiten des Handschuhfachs in der gezeigten Pfeilrichtung (1) nach innen, entfernen Sie die Stifte (2 Stellen) aus dem Armaturenbrett und ziehen Sie das Handschuhfach in der gezeigten Pfeilrichtung (2) heraus.

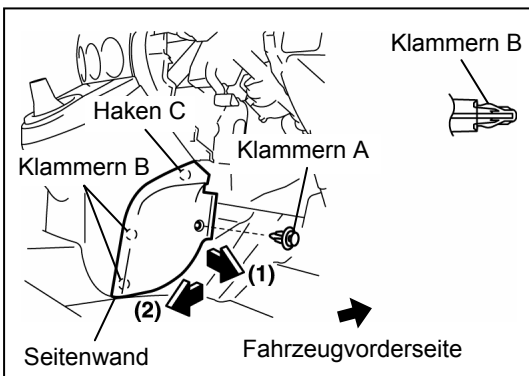

### Ausbau der Seitenwand

1. Entfernen Sie die Klammer A (1 Stelle).
2. Ziehen Sie in den gezeigten Pfeilrichtungen (1) und (2) und entfernen Sie die Klammern B (2 Stellen) und den Haken C (1 Stelle).

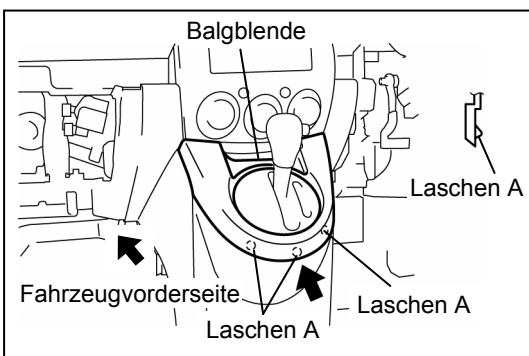

### Ausbau der Balgblende

1. Entfernen Sie den Schalthebelknopf (nur Fahrzeuge mit Schaltgetriebe).
2. Stecken Sie das mit Schutzband umwickelte Klammerlösewerkzeug an der gezeigten Stellen hinein und lösen Sie die Laschen (3 Stellen).

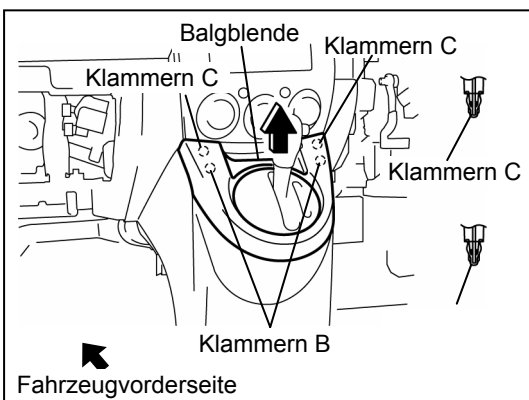

3. Ziehen Sie in der gezeigten Pfeilrichtung, entfernen Sie die Klammern B (2 Stellen) und die Klammern C (2 Stellen) und nehmen Sie die Balgblende ab.

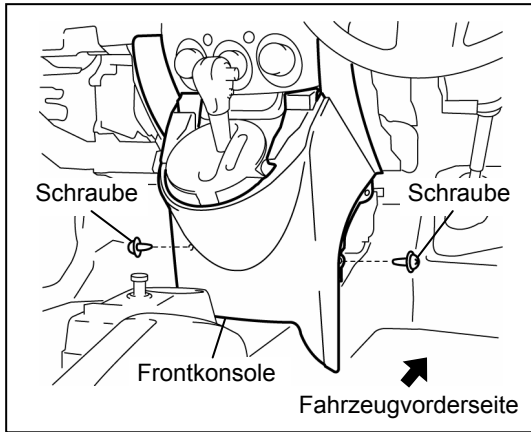

### Ausbau der Frontkonsole

1. Entfernen Sie die Schrauben (2 Stellen).

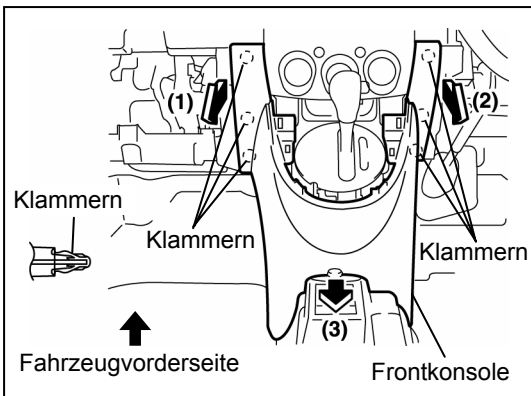

2. Ziehen Sie in den gezeigten Pfeilrichtungen (1) und (2), entfernen Sie die Klammern (6 Stellen) und nehmen Sie die Frontkonsole in der gezeigten Pfeilrichtung 3 ab.

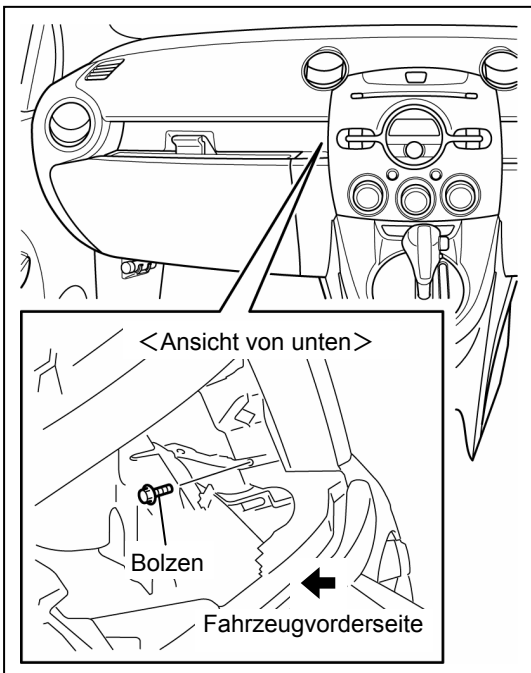

### Ausbau der mittleren Blende

1. Entfernen Sie den Bolzen (1) an der Unterseite des Armaturenbretts auf der Beifahrerseite.

- **Anzugsdrehmoment des Bolzens:**  
 $1,0 - 6,0 \text{ N} \cdot \text{m} \{10,2 - 61,1 \text{ kgf} \cdot \text{cm} \cdot 8,9 - 53,1 \text{ in} \cdot \text{lbf}\}$

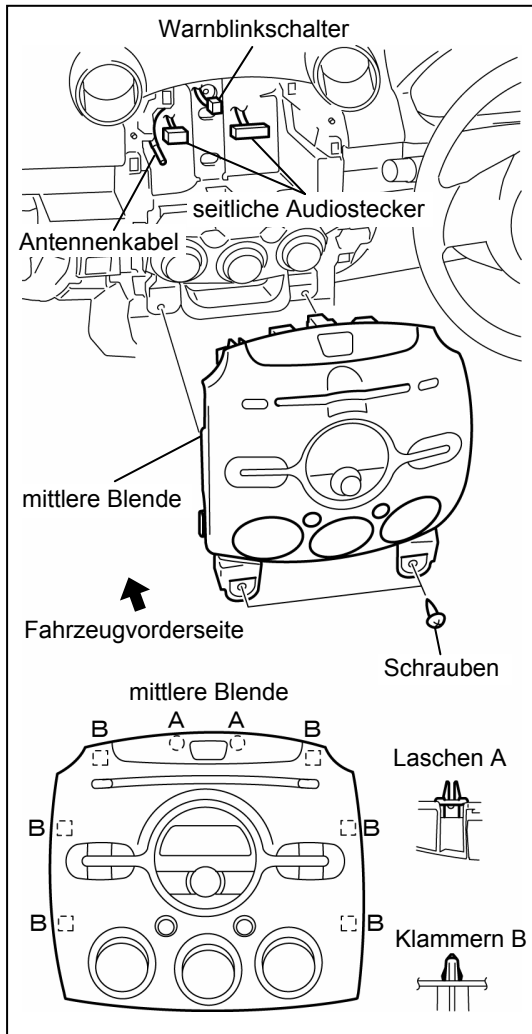

2. Entfernen Sie die Schrauben (2 Stellen).

3. Ziehen Sie den Blendeneinsatz nach außen und lösen Sie die Laschen A (2 Stellen) und die Klammern B (6 Stellen).

4. Entfernen Sie die seitlichen Audio stecker (2 Stellen), das Antennenkabel und den Warnblinkschalterstecker und nehmen Sie danach den Blendeneinsatz ab.

## 4. AUSBAU DER AUDIOANLAGE

### Ausbau der Audioanlage

1. Entfernen Sie die Halterungsschrauben an den gezeigten Positionen.  
(**HINWEIS:** Bewahren Sie die Schrauben auf , weil sie wieder verwendet werden.)
2. Entfernen Sie die roten Schrauben (4 Stellen).  
(**HINWEIS:** Bewahren Sie die Schrauben auf , weil sie wieder verwendet werden.)
3. Entfernen Sie die Audioanlage aus der mittlere Blende.

#### ⚠ VORSICHT

- Um zu vermeiden, dass die mittlere Blende zerkratzt wird, muss ein dicke Auflage unter die Blende gelegt werden.
- Die Leiterplatten an der Rückseite der mittlere Blende dürfen nicht mit bloßen Händen berührt werden.

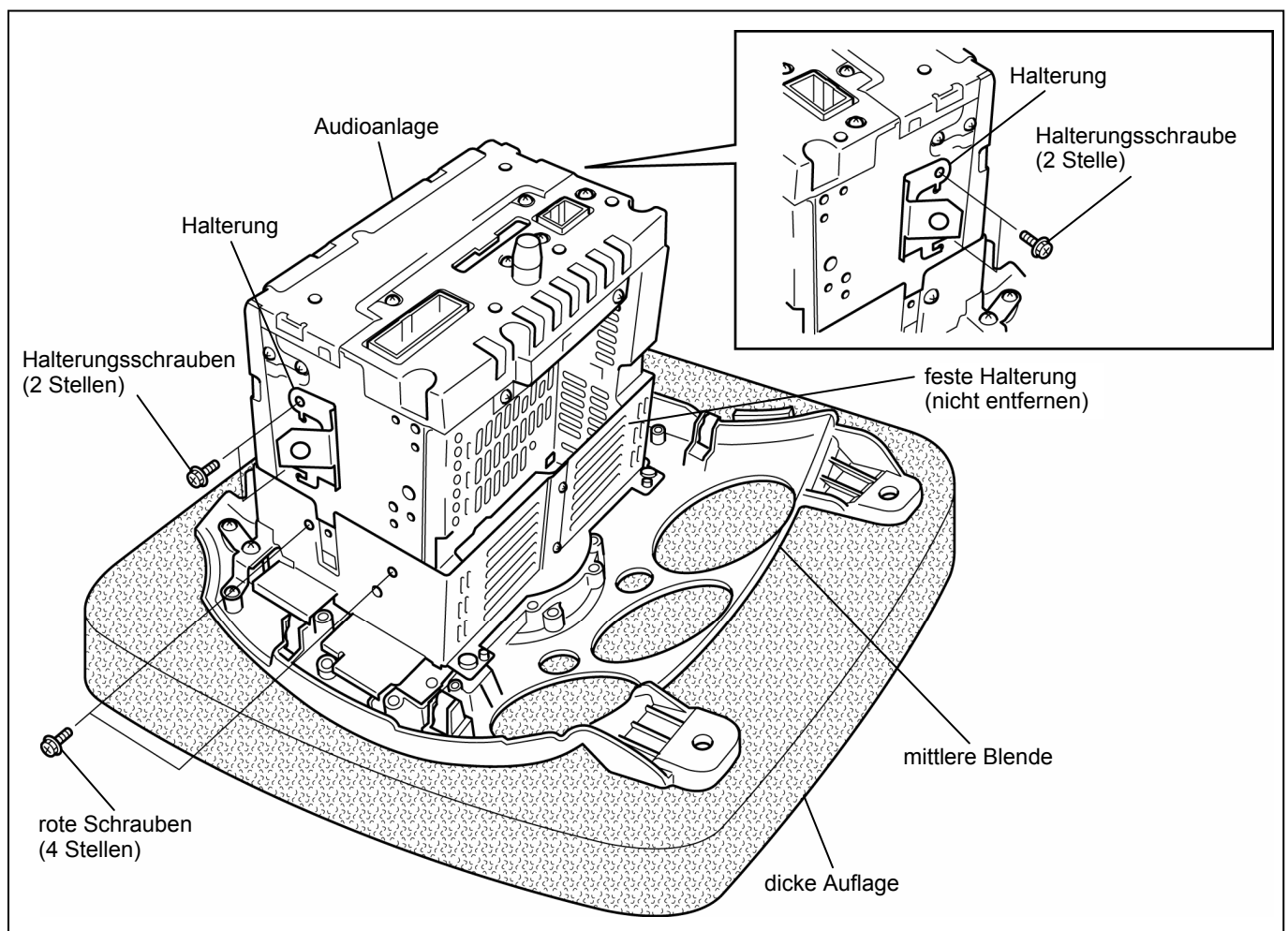

## 5. INSTALLATION DER AUDIOANLAGE

1. Installieren Sie die Audioanlage an der mittlere Blende in der umgekehrten Reihenfolge des Ausbaus.
  - **Anzugsdrehmoment Schraube (rot): 1,6 – 1,8 N·m {16,4 - 18,3 kgf·cm · 14,2 – 15,9 in·lbf}**

## 6. ANBRINGEN DER ETIKETTEN

### Anbringen der Etiketten (für MP3-6CD-Spieler)

1. Bringen Sie die Etiketten (für MP3-6CD-Spieler) an der Frontseite der mittleren Blende an.

#### Ansicht

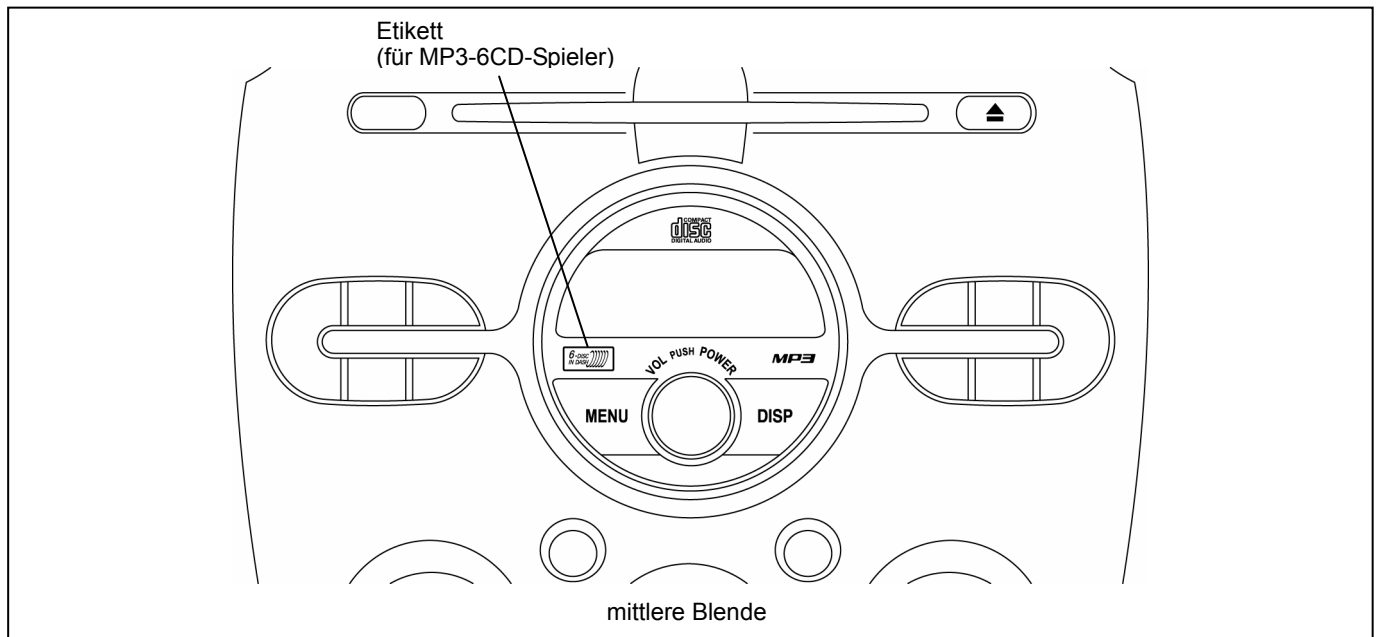

## 7. FUNKTIONSPRÜFUNG

1. Installieren Sie die mittlere Blende provisorisch in der umgekehrten Reihenfolge des Ausbaus, um eine Funktionsprüfung vorzunehmen.
2. Schließen Sie das negative Batteriekabel an und nehmen Sie eine Funktionsprüfung vor, wie in der Installations- und Bedienungsanleitung für das betreffende Fahrzeug beschrieben.
3. Im Falle einer Störung muss das negative Batteriekabel wieder gelöst und geprüft werden, ob alle Stecker richtig angeschlossen, die Kabelbäume nicht beschädigt oder eingeklemmt sind. Führen Sie danach die Funktionsprüfung erneut aus. Falls auch danach der Betrieb nicht normal ist, müssen Sie sich an den Händler wenden, bei dem das Gerät gekauft wurde.

Falls während der Funktionsprüfung ein Fehlercode angezeigt wird, so wird für die Reparatur auf das Werkstatt-Handbuch für das betreffende Fahrzeug verwiesen.

#### **⚠ VORSICHT**

- Setzen Sie keine CDs mit aufgeklebten Etiketten usw. ein, weil diese im Gerät stecken bleiben können.
- Wenn die Batterie gelöst wurde, lassen sich die Fenster nicht automatisch öffnen oder schließen. Die Funktion kann wie folgt wieder hergestellt werden:
  1. Stellen Sie den Zündschalter in die Position "ON".
  2. Drücken Sie den Schalter zum vollständigen Öffnen des Fensters.
  3. Ziehen Sie den Schalter für mindestens 2 Sekunden hoch, um das Fenster vollständig zu schließen.
  4. Falls auch nach dem Ausschalten des Zündschalters die Fensterheber nicht richtig funktionieren, müssen Sie sich an einen autorisierten Mazda-Vertragshändlern wenden.

# NECESSAIRE AUDIO

## INSTRUCTIONS DE POSE

Véhicule: Mazda 2

Numéros de pièces: DF76 79 EGX (unité MP3-6CD) <sup>EC</sup>

DH78 79 EGX (unité MP3-6CD) <sup>5K</sup>

DF90 79 EGX (unité MP3-6CD) <sup>9K</sup>

Merci d'avoir acheté un accessoire d'origine Mazda.

Avant d'entreprendre le retrait et l'installation, s'assurer de lire complètement ces instructions.

Prière de lire le contenu de ce livret afin d'installer et d'utiliser le nécessaire audio correctement. Votre sécurité en dépend.

Garder ces instructions avec les papiers du véhicule pour référence ultérieure.

### Remarque:

- Il y a plusieurs rubriques **⚠AVERTISSEMENT** et **⚠ATTENTION** dans ce livret au sujet de la sécurité lors de l'installation ou du retrait du nécessaire audio. Toujours les lire et les respecter afin d'éviter des blessures, des accidents et des dommages potentiels au véhicule.

**⚠ AVERTISSEMENT:** Indique une situation qui peut causer de graves blessures ou la mort si l'avertissement est ignoré.

**⚠ ATTENTION:** Indique une situation qui peut causer des blessures corporelles ou des dommages au véhicule si l'instruction d'attention est ignorée.

- Ne pas modifier le nécessaire audio.
- Ne pas installer le nécessaire audio autrement que comme décrit dans les instructions suivantes.
- En cas de doute, demander à un concessionnaire Mazda d'installer l'accessoire afin d'éviter toute erreur d'installation.
- Si vous avez des questions au sujet de l'installation de l'accessoire, demander conseil à un concessionnaire Mazda avant de l'utiliser.
- Mazda et ses fournisseurs ne sont pas responsables des blessures, des accidents et des dommages aux personnes et à la propriété qui résultent du manque par le concessionnaire ou par l'installateur de suivre ces instructions.
- Pour assurer la sécurité et la fiabilité du travail, l'installation, le retrait et la mise au rebut doivent être effectués par un concessionnaire agréé Mazda.
- Faire attention de ne pas perdre des pièces retirées, et s'assurer qu'elles ne sont pas éraflées ou souillées par de la graisse ou d'autres impuretés.

### Au concessionnaire

Prière de remettre ces instructions au propriétaire après l'installation.

### Au propriétaire

- Garder ces instructions après l'installation. Les instructions pourront être nécessaires pour installer d'autres pièces en option ou pour déposer cet accessoire.
- Si le véhicule ou cet accessoire est revendu, toujours remettre ces instructions au nouveau propriétaire.



# 1. PIÈCES

## PIÈCES

### REMARQUE:

- Avant l'installation, s'assurer que le nécessaire contient toutes les pièces suivantes et qu'elles ne sont pas sales, éraflées ou endommagées.

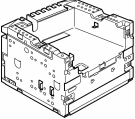
● DF76 79 EGX (unité MP3-6CD) <sup>E C</sup> DH78 79 EGX (unité MP3-6CD) <sup>5 K</sup> DF90 79 EGX (unité MP3-6CD) <sup>9 K</sup>

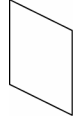
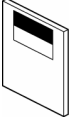
Pièce	Nom de la pièce	Qté	Pièce	Nom de la pièce	Qté	Pièce	Nom de la pièce	Qté
	Unité MP3-6CD	1		Étiquette (pour unité MP3-6CD)	1		Certificat de garantie	1
	Instructions de pose	1						

# 2. AVANT L'INSTALLATION

## OUTILS REQUIS

Tournevis à tête plate enrobé de ruban      Tournevis cruciforme      Chiffon propre (tissu doux)

### ⚠ ATTENTION

- Afin d'éviter tout accident pouvant être causé par un court-circuit lors de l'exécution des procédures, débrancher le câble négatif de la batterie avant d'entreprendre les travaux.
- Lorsqu'on débranche le connecteur, saisir le connecteur lui-même pour le retirer tout en appuyant sur le verrou du connecteur.
- Ne pas appliquer une force excessive sur le faisceau, car on risquerait de rompre un fil.
- Lorsqu'on verrouille des connecteurs, écouter qu'un déclic soit émis pour indiquer qu'ils sont bien verrouillés.
- Veiller à ne pas pincer le faisceau. Sinon, on risquerait de le rompre.
- Lors du retrait et de l'installation des pièces du véhicule, s'assurer qu'elles sont bien propres et qu'elles ne sont pas éraflées. Veiller aussi à couvrir la carrosserie du véhicule avec des protecteurs ou des tapis lorsqu'on retire ou qu'on installe des pièces afin d'éviter de rayer ou de salir la carrosserie.

### REMARQUE:

- Se reporter au manuel d'atelier correspondant pour plus de détails concernant le retrait et l'installation des pièces du véhicule. Si l'on ne respecte pas les procédures de retrait/installation mentionnées dans le manuel d'atelier, on s'exposera à un accident ou à des pannes du véhicule.

# 3. PIÈCES DU VÉHICULE

### REMARQUE:

- La méthode suivante de retrait de pièces du véhicule est pour les véhicules avec le volant à droite. Suivre la même méthode pour les véhicules avec le volant à gauche.

## Débranchement du câble négatif de la batterie

- Faire passer un levier de changement sur la position N ou un levier sélecteur sur la position N.
- Débrancher le câble négatif de la batterie et l'enrober de ruban pour l'isoler.

### ⚠ ATTENTION

- Lorsque le câble négatif de la batterie est branché pendant l'utilisation, ceci risque de causer une électrocution ou d'autres blessures corporelles. Débrancher le câble négatif de la batterie avant d'entreprendre les travaux de retrait/installation.
- Arrêter le véhicule à un endroit plat et horizontal, mettre le levier de sélection sur P (véhicules à boîte de vitesses automatique) ou le levier de changement de vitesses sur 1<sup>ère</sup> ou R (véhicules à boîte de vitesses manuelle), serrer le frein de stationnement et bloquer les roues afin que le véhicule ne se déplace pas pendant l'installation.



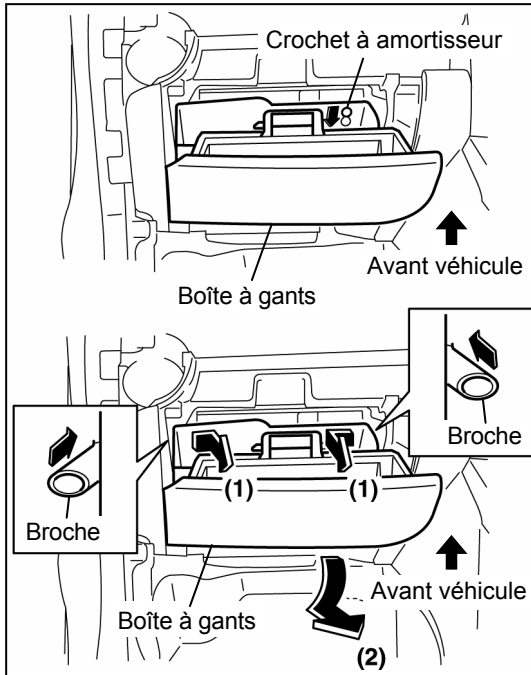

### Retrait de la boîte à gants

1. Ouvrir la boîte à gants et déplacer le crochet à amortisseur dans le sens de la flèche pour le décrocher.
2. Pousser les deux côtés de l'intérieur de la boîte à gants vers l'intérieur dans le sens indiqué par les flèches (1), retirer les broches (2 emplacements) du tableau de bord, puis retirer la boîte à gants dans le sens indiqué par la flèche (2).

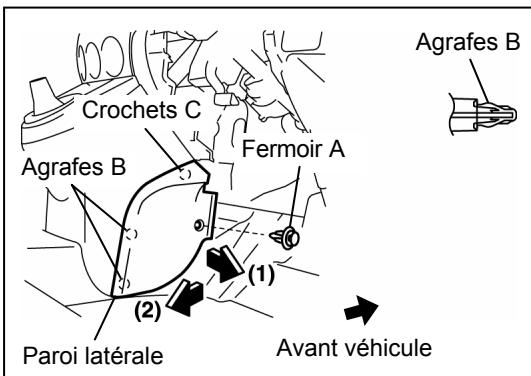

### Retrait de la paroi latérale

1. Retirer les fermoir A (1 emplacement)
2. Tirer dans les sens indiqués sur l'illustration dans l'ordre (1), (2), puis retirer les agrafes B (2 emplacements) et l'agrafe C (1 emplacement).

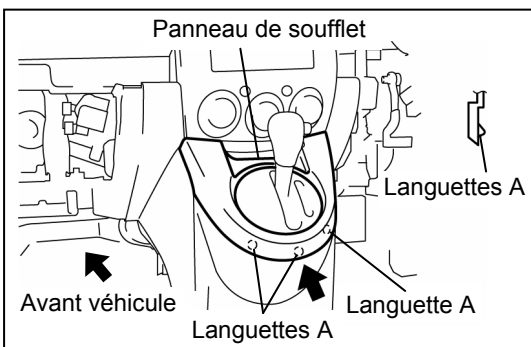

### Retrait du panneau de soufflet

1. Retirer le bouton du levier de changement de vitesses (véhicules à boîte de vitesses manuelle seulement).
2. Insérer un outil d'extraction d'attache enrobé de ruban à l'endroit indiqué sur l'illustration et dégager les languettes (3 emplacements).

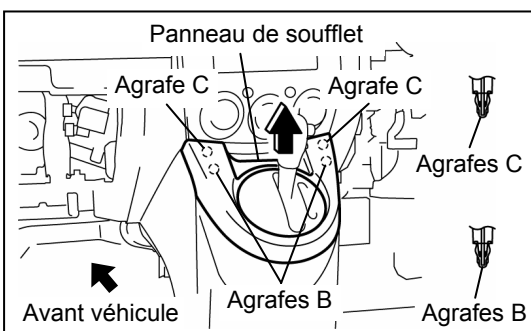

3. Tirer dans le sens de la flèche comme indiqué sur l'illustration et retirer les agrafes B (2 emplacements) et les agrafes C (2 emplacements), puis retirer le panneau de soufflet.

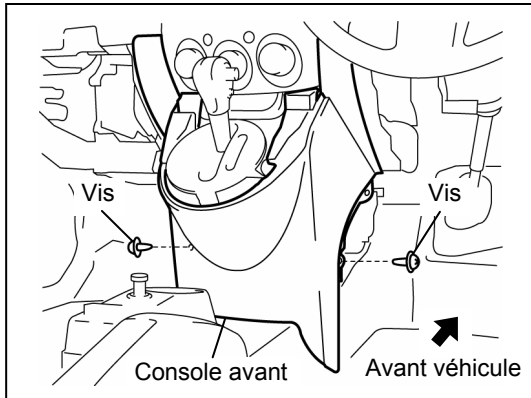

### Retrait de la console avant

1. Retirer les vis (2 emplacements).

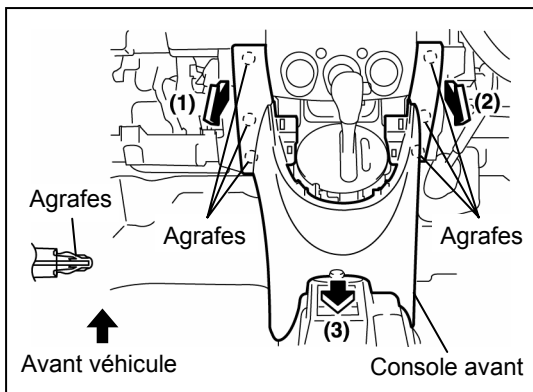

2. Tirer dans les sens indiqués sur l'illustration dans l'ordre (1), (2), puis retirer les agrafes (6 emplacements) tout en retirant la console avant dans le sens de la flèche 3.

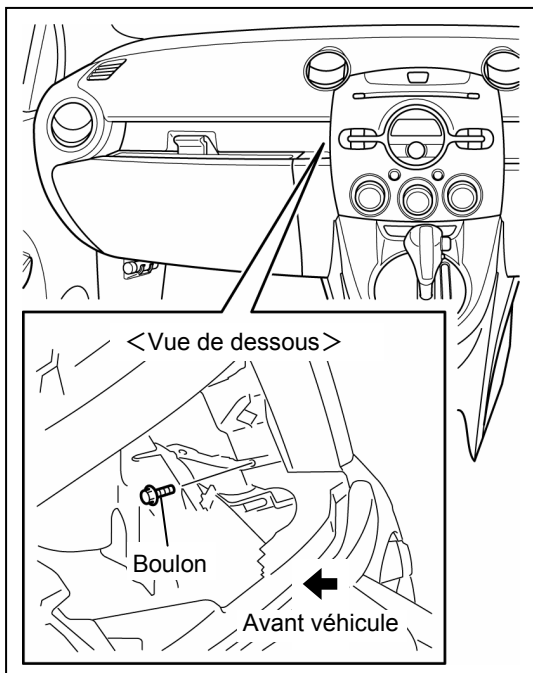

### Retrait de module de panneau central

1. Retirer le boulon (1) du dessous du tableau de bord du côté du passager avant.

- **Couple de serrage du boulon:**

**1,0 – 6,0 N·m { 10,2 – 61,1 kgf·cm · 8,9 – 53,1 in·lbf }**

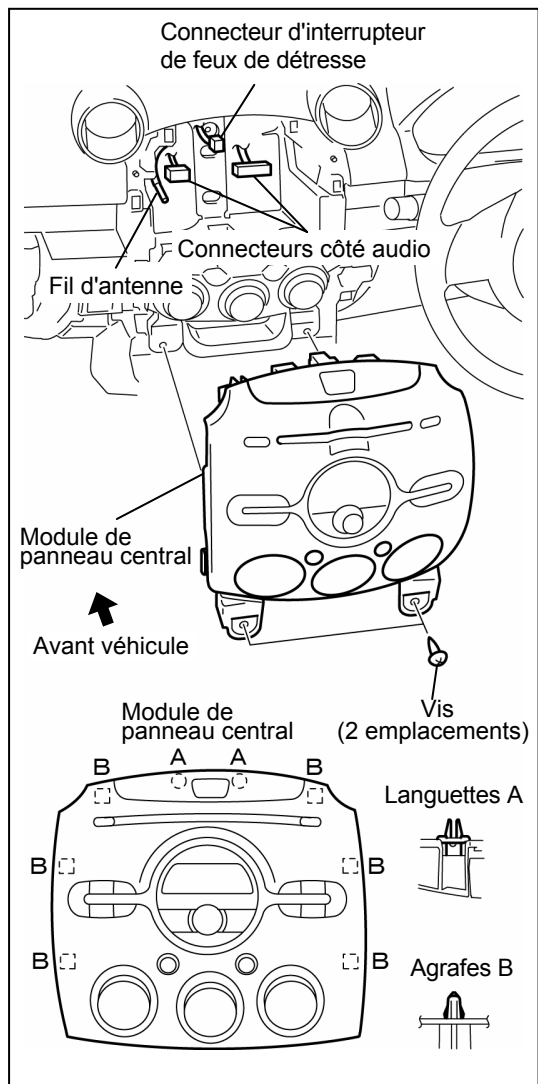

2. Retirer les vis (2 emplacements).
3. Tirer progressivement le module de panneau central vers soi et détacher les languettes A (2 emplacements), et les agrafes B (6 emplacements).
4. Débrancher les connecteurs du côté audio (2 emplacements), le fil d'antenne, et le connecteur d'interrupteur de feux de détresse, puis retirer le module de panneau central.

## 4. DEPOSE DE L'UNITE AUDIO

### Dépose de l'unité audio

1. Retirer les vis du support aux emplacements indiqués sur l'illustration.  
(**REMARQUE:** Ranger les vis car elles devront être réutilisées.)
2. Retirer les vis (4 emplacements, rouge).  
(**REMARQUE:** Ranger les vis car elles devront être réutilisées.)
3. Retirer l'unité audio du module de panneau central.

#### ⚠ ATTENTION

- Pour éviter d'érafler la surface du module de panneau central, effectuer les travaux en plaçant un coussin épais sous la surface du panneau.
- Pour éviter tout dommage, ne pas toucher les cartes de circuits au dos du module de panneau central avec les mains.

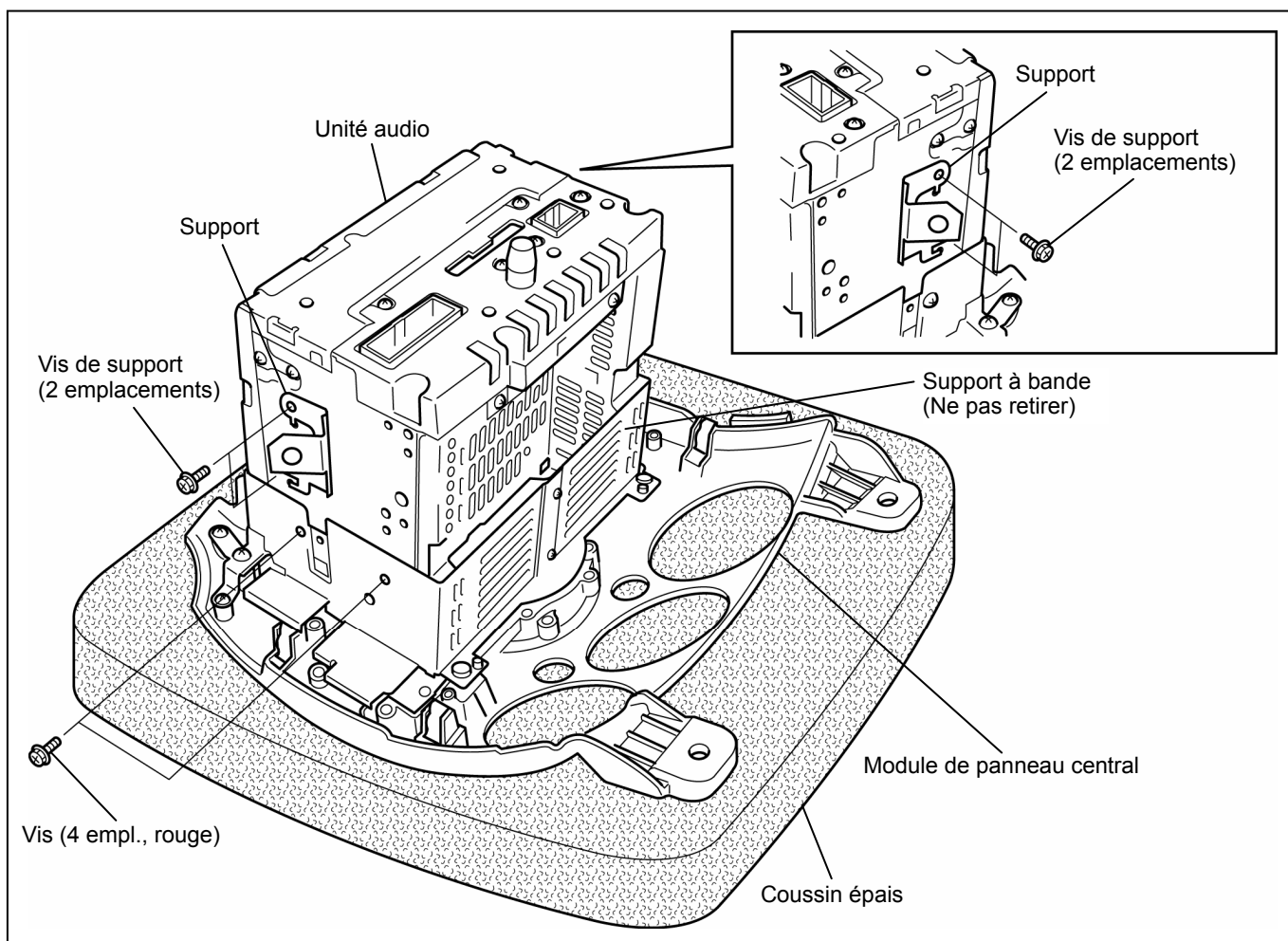

## 5. INSTALLATION DE L'UNITE AUDIO

1. Installer l'unité audio sur le module de panneau central en effectuant les opérations de retrait dans l'ordre inverse.
  - **Couple de serrage des vis (rouges):** 1,6 – 1,8 N·m {16,4 – 18,3 kgf·cm · 14,2 – 15,9 in·lbf }

## 6. FIXATION DE L'ÉTIQUETTE

### Fixation de l'étiquette (pour unité MP3-6CD)

1. Fixer l'étiquette (pour unité MP3-6CD) à l'avant du module de panneau central.

### Vue de l'installation

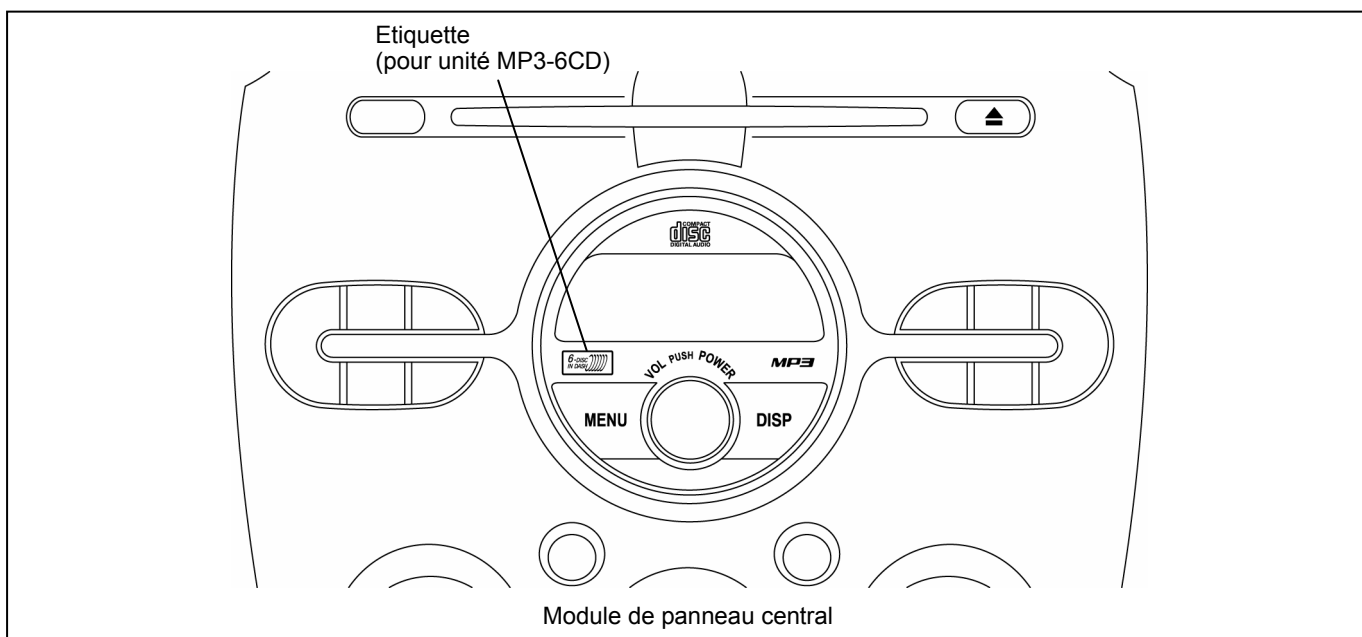

## 7. VERIFICATION DU FONCTIONNEMENT

1. Installer provisoirement le module de panneau central en procédant dans l'ordre inverse des opérations de retrait afin de pouvoir effectuer une vérification du fonctionnement.
2. Brancher le câble négatif de la batterie et effectuer une vérification du fonctionnement en se reportant aux instructions pour l'installation et l'utilisation correspondant au véhicule.
3. En cas d'anomalie de fonctionnement, débrancher le câble négatif de la batterie et s'assurer que chaque connecteur soit correctement branché, et que les faisceaux ne soient pas endommagés ou pincés, puis effectuer à nouveau la vérification du fonctionnement. Si l'anomalie de fonctionnement persiste, s'adresser à son revendeur.

Si un code d'erreur apparaît pendant la vérification du fonctionnement, se reporter au manuel d'atelier correspondant au véhicule et effectuer la réparation.

### ⚠ ATTENTION

- Ne pas insérer de CD sur lesquels des étiquettes ou d'autres objets sont fixés. Ils risqueraient de se coincer dans l'appareil.
- Lorsque la batterie est débranchée, les vitres ne s'ouvriront pas et ne se fermeront pas complètement automatiquement.

Effectuer la procédure suivante pour reprendre l'utilisation:

1. Mettre la clé de contact sur la position ON.
2. Appuyer sur l'interrupteur et ouvrir complètement la vitre.
3. Tirer l'interrupteur vers le haut et le maintenir pendant environ 2 secondes pour fermer complètement la vitre.
4. Si la fonction ne s'enclenche pas même après que la clé de contact ait été mise sur la position d'arrêt, s'adresser à un concessionnaire agréé Mazda.