

MAZDA

GB	SUNBLIND Installation Instruction
D	SONNENROLLO Einbauanleitung
E	CORTINILLA PARASOL Instrucciones de montaje
F	PARE-SOLEIL ARRIÈRE Instructions de montage
I	AVVOLGIBILE ANTISOLE Istruzioni di montaggio
P	CORTINA DE ENROLAR TRASEIRA Instruções de montagem
NL	ZONWERINGS ROLGORDIJN Inbouw-instructie
DK	SOLGARDIN Monteringsvejledning

N	BAKVINDU-RULLEGARDIN Monteringsvejledning
S	SOLGARDIN Monteringsanvisning
SF	AURINKOVERHO Asennusohje
CZ	ROLETKY Návod k montáži
H	HÁTSÓ NAPELLENZŐ ROLLÓ Beszerelési utasítás
PL	ZWIJANA OSŁONA PRZECIWSŁONECZNA Instrukcja zabudowy
GR	ΚΟΥΡΤΙΝΑΚΙ ΡΟΛΟ ΓΙΑ ΠΙΣΙΝΟ ΠΑΡΜΠΡΙΖ Οδηγίες τοποθέτησης
RUS	ШТОРКА СОЛНЦА ИНСТРУКЦИЯ ПО УСТАНОВКЕ

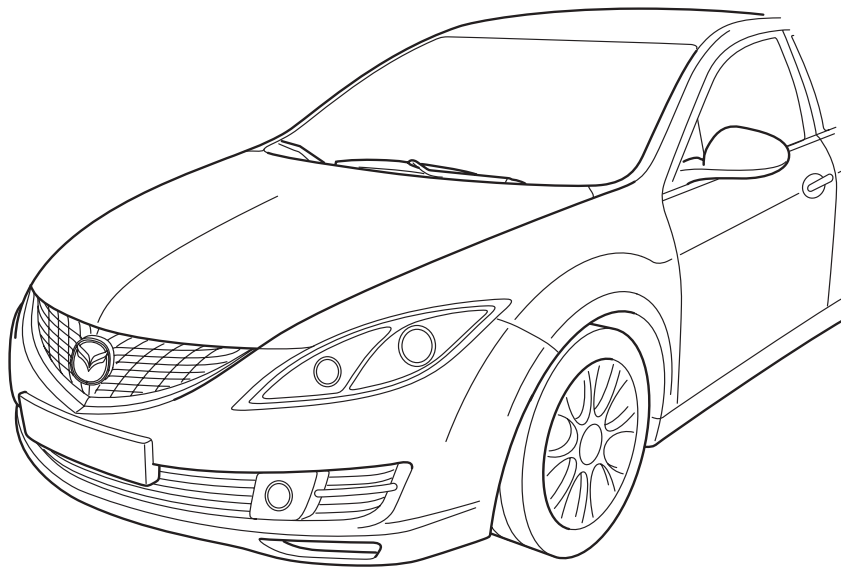

MAZDA 6 GH

Part Number: GR6A V1 130
GS1M V1 161

Date: 31-10-2007

© Copyright MAZDA 2007

Sheet 1 of 5

Expert Fitment Required
Montage durch Fachwerkstatt erforderlich
Montaje sólo por el concesionario
Montage par spécialiste nécessaire
E' necessario in officina specializzata
Especialista em montagem requerido
Montage door vakman nodig
Montage ved professionelt værksted påkrævet
Nødvendig med montering fra fagvejværksted
Verkstadsmontage erfordras
Asennus tarpeen merkkikorjaamossa
Montáž ve specializované dílně nutná
A szereléshez szakműhely kell
Konieczny montaż przez warsztat specjalistyczny
Να τοποθεί απο συνεργείο
Необходима установка специалистами

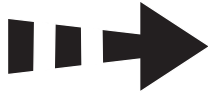

- (GB) Movement Arrow
- (D) Bewegungspfeil
- (E) Flecha de movimiento
- (F) Flèche indiquant sens du mouvement
- (I) Freccia di movimento
- (P) Flexa de movimento
- (NL) Richtingspijl
- (DK) Bevægelsespil
- (N) Bevegelsespil
- (S) Rörelsepil
- (SF) Liikesuuntanuoli
- (CZ) Šipka pohybu
- (H) Mozgásirányjelző nyíl
- (PL) Strzałka kierunku ruchu
- (GR) Βέλος κίνησης
- (RUS) Стрелка по направлению

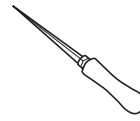

- (GB) Pierce with Sharp Implement
- (D) Dorn verwenden
- (E) Utilizar punzón
- (F) Utiliser un mandrin
- (I) Utilizzare mondrilo
- (P) Utilizar mandril
- (NL) Priem
- (DK) Syl anvendes
- (N) Bruk syl
- (S) Använd dorn
- (SF) Käytä tuurnaa
- (CZ) Použí trn
- (H) Használjon tűskét
- (PL) Stosować przebijać
- (GR) Χρησιμοποιείτε στιγέα
- (RUS) Используйте шип

A	GR6A V1 130	5 DR	B	C	D	E
1x			2x	2x	2x	2x
F	GS1M V1 161	G	H			
1x		1x		1x		

Subject to alteration without notice
 Technische Änderungen vorbehalten
 Reservadas modificaciones técnicas
 Sous réserve de modifications techniques
 Con riserva di apportare modifiche tecniche
 Reservamo-nos o direito a alterações técnicas
 Technische wijzigingen voorbehouden
 Med forbehold for tekniske índringer
 Tekniske forendringer forbeholdes
 Med reservation för tekniska ändringar
 Tekniset muutokset pidätetään
 Technické zmeny vyhrazeny
 A változtatások technika jogát fenntartjuk
 Zmiany techniczne zastrzeżone
 Επιφύλασσόμεθα για αλλαγές
 Можно изменять без уведомления

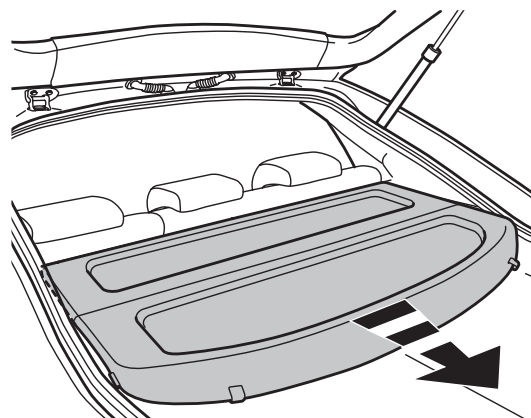

1

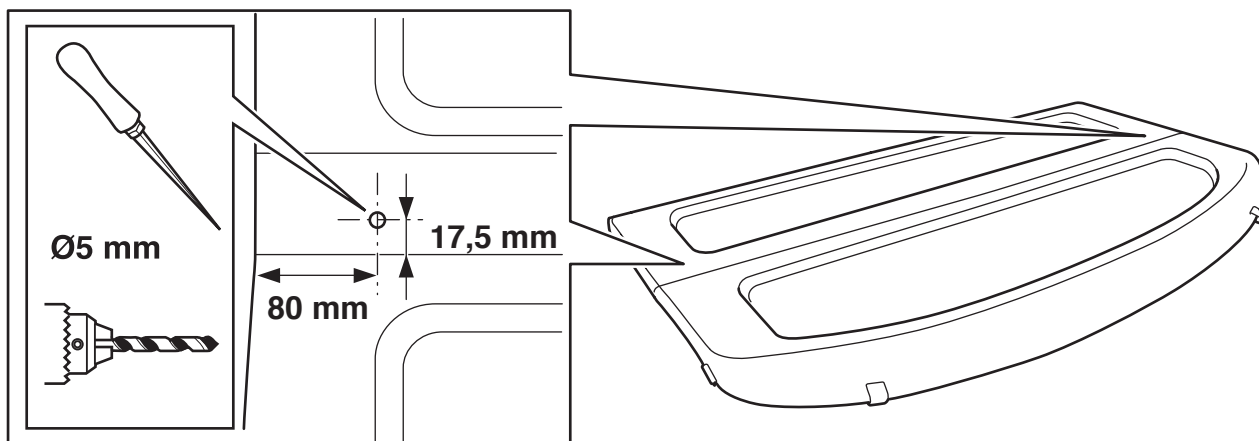

2

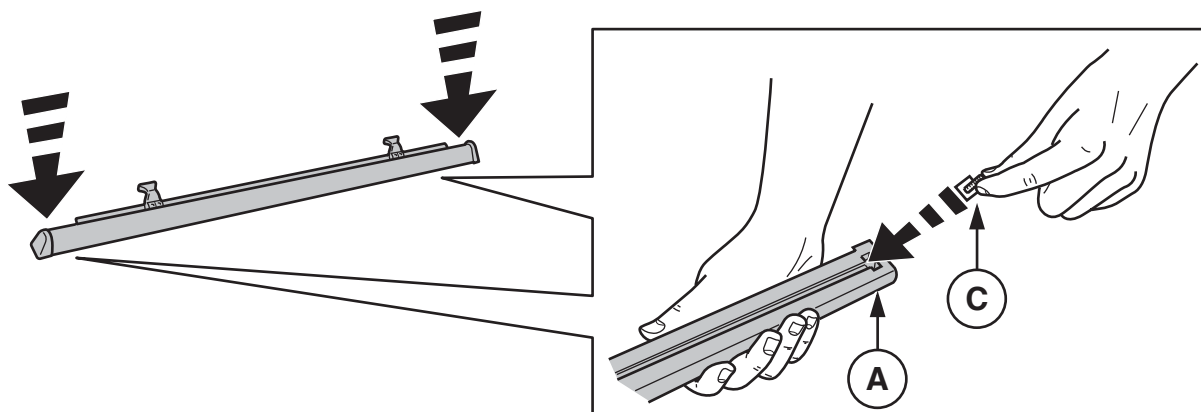

3

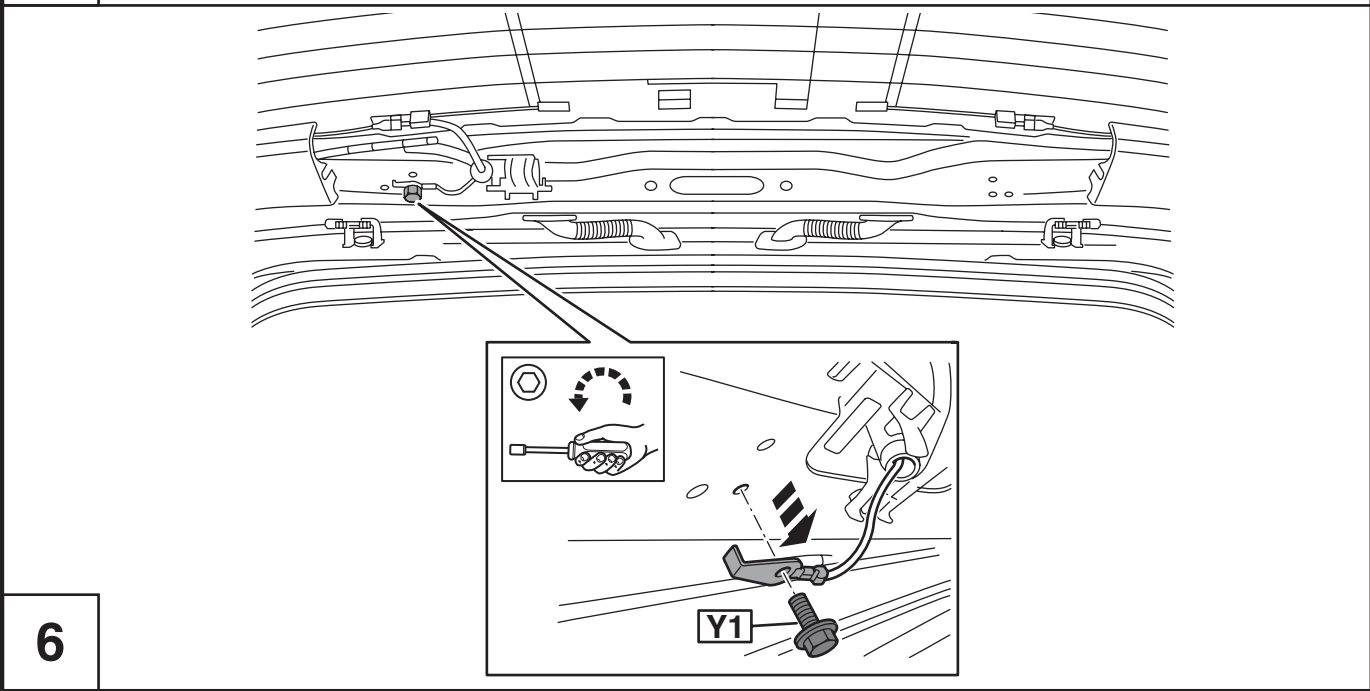
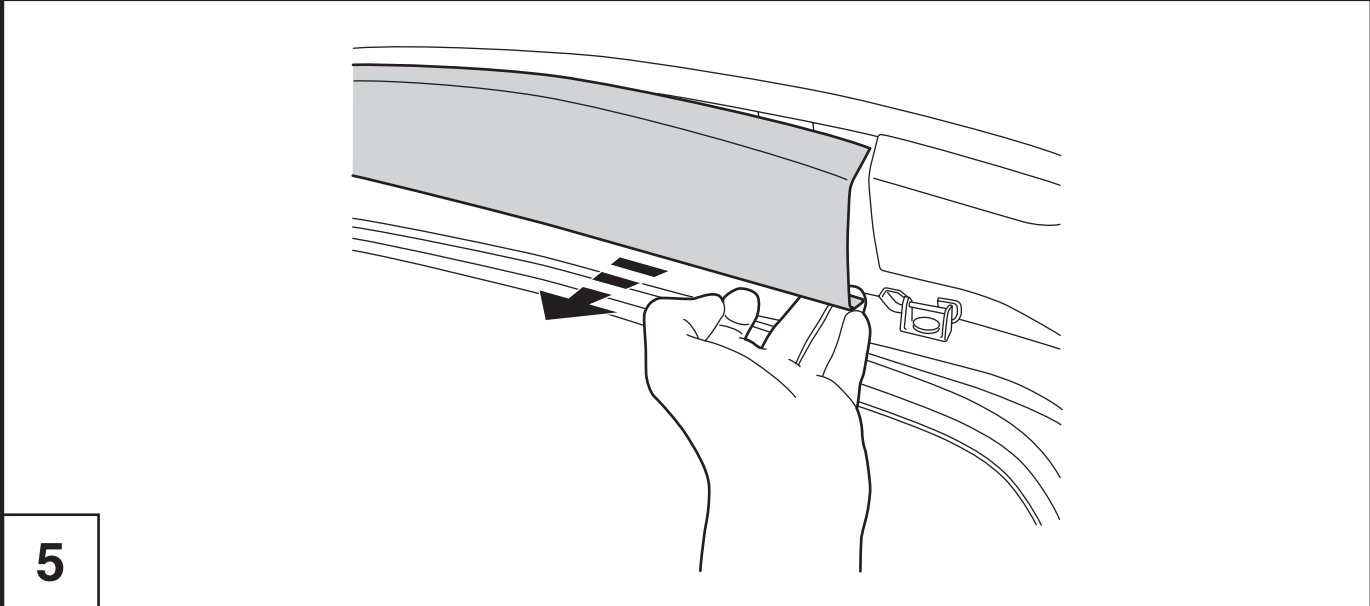
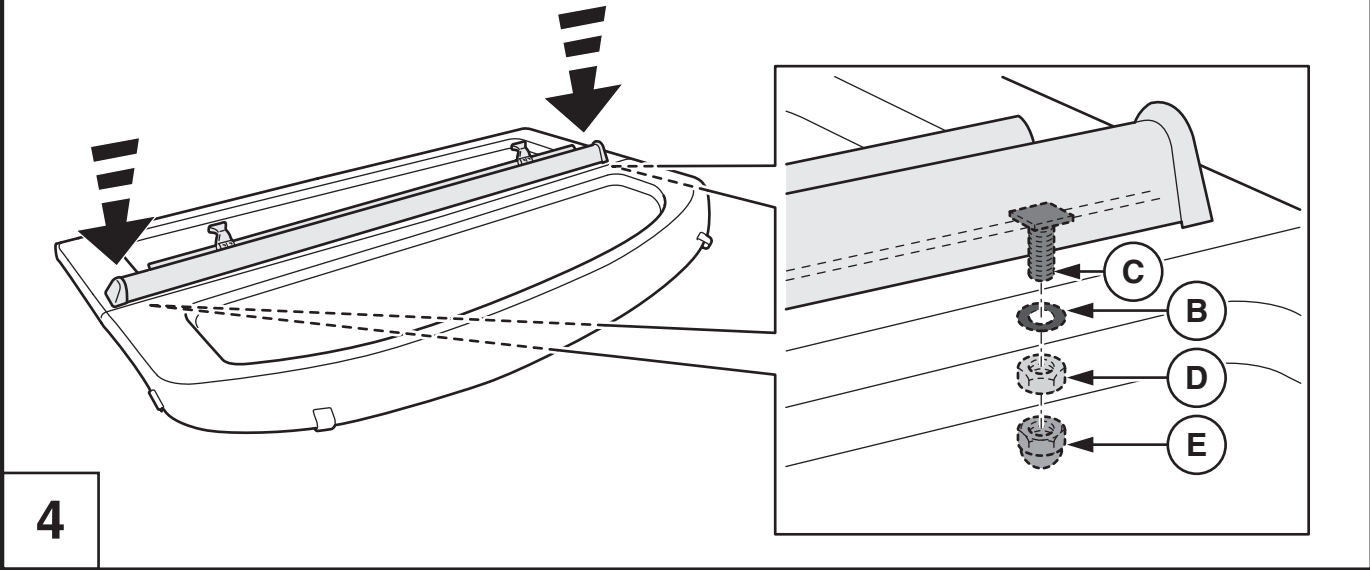

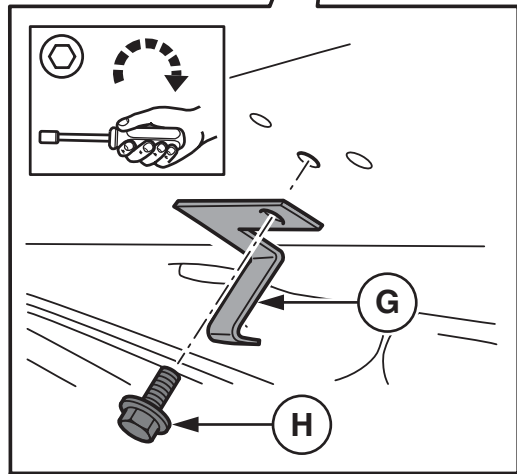
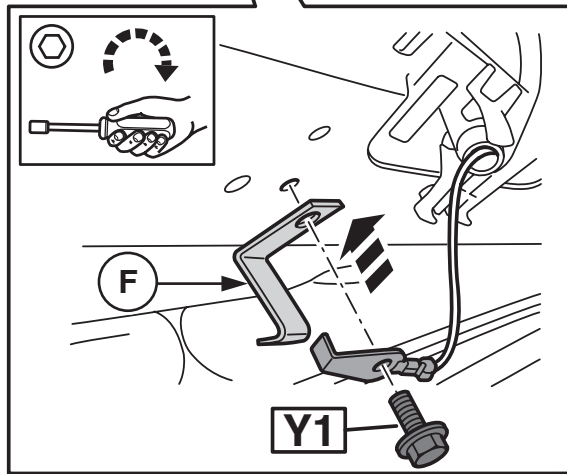
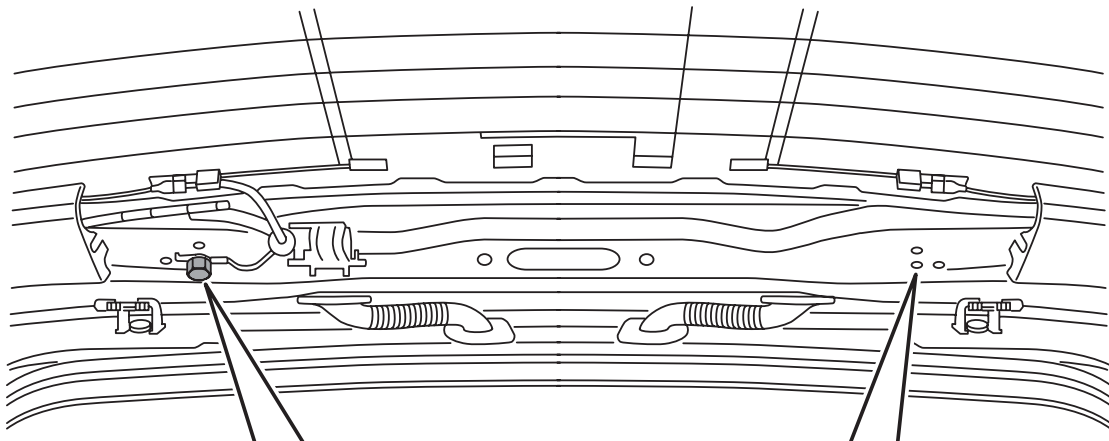

7

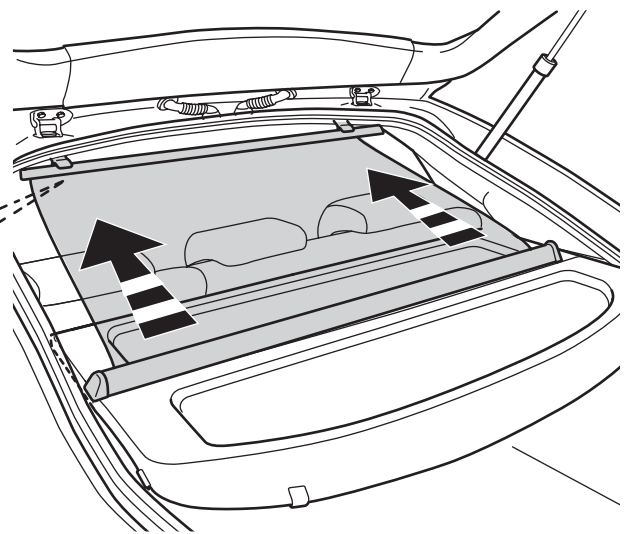
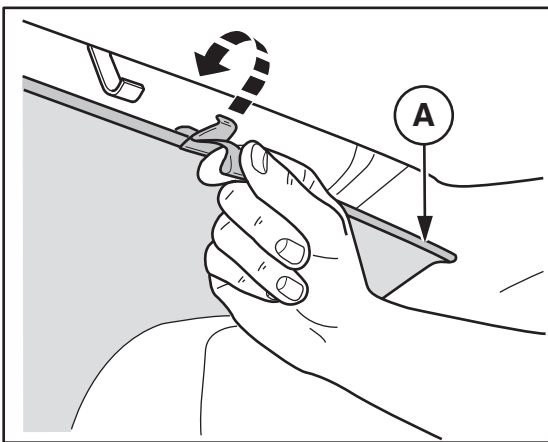

8