

# MAZDA

<b>GB</b> SCUFF PLATE Installation Instructions	<b>N</b> STIGBRETTLIST Monteringsveiledning
<b>D</b> EINSTIEGSLEISTE Einbauanleitung	<b>S</b> TRÖSKELSKENA Monteringsanvisning
<b>E</b> MOLDURA DE ENTRADA Instrucciones de Montaje	<b>SF</b> KYNNUSLISTA Asennusohje
<b>F</b> BANDE D'ENCADREMENT DE PORTIÈRE Instructions de Montage	<b>CZ</b> NÁSTUPNÍ LIŠT Návod k Montáži
<b>I</b> LISTELLO DELL'ENTRATA Istruzioni di Montaggio	<b>H</b> KÜSZÖBLEMEZ Beszerelési Utasítása
<b>P</b> FOLHA PROTECTORA DE ENTRADA Instruções de Montagem	<b>PL</b> LISTWA PROGOWA Instrukcja Instalowania
<b>NL</b> DREMPELLIJST Inbouw-Instructie	<b>GR</b> ΠΗΧΗΣ ΕΠΙΒΙΒΑΣΗΣ Οδηγίες Τοποθέτησης
<b>DK</b> FODPANELLISTE Monteringsvejledning	<b>RU</b> НАКЛАДКА НА СТУПЕНЬКУ Инструкции по установке

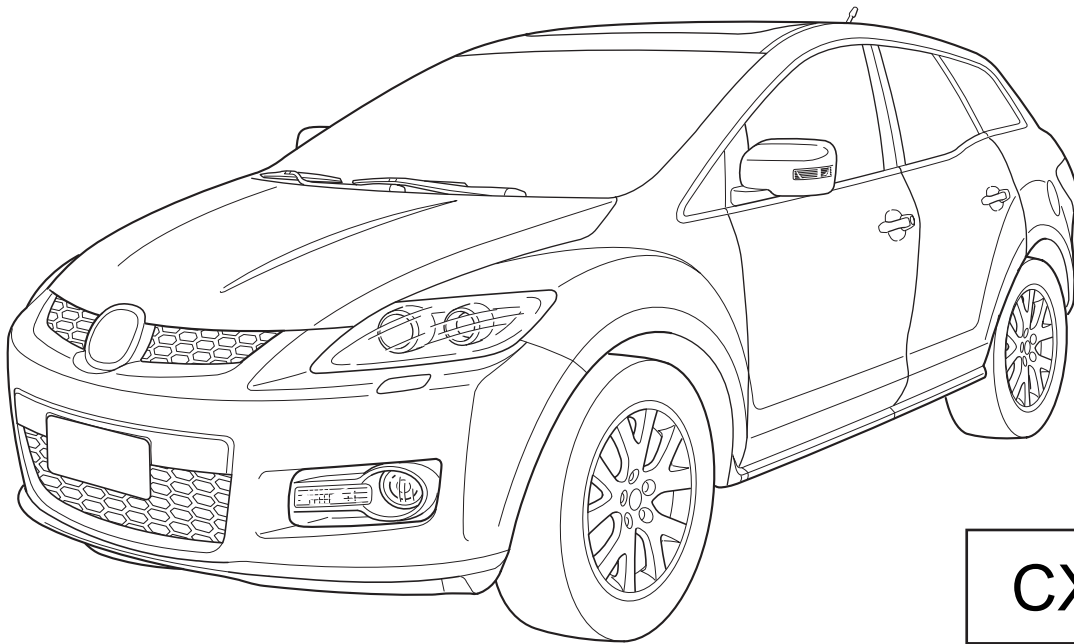

CX-7

Part No: **EH10 V1 370F**

Date: 28-02-2007

© Copyrights MAZDA / MAZDA ACE

Sheet 1 of 6

Expert Fitment Required  
Montage durch Fachwerkstatt erforderlich  
Montaje sólo por el concesionario  
Montage par spécialiste nécessaire  
E necessario in officina specializzata  
Especialista em montagem requerido  
Montage door vakman nodig  
Montage ved professionelt værksted påkrævet  
Nødvendig med montering fra fagvegværksted  
Verkstadsmontage erfordras  
Asennus tarpeen merkkikorjaamossa  
Montáž ve specializované dílně nutná  
A szereléshez szakműhely kell  
Konieczny montaż przez warsztat specjalistyczny  
Na τοποθεί από συνεργείο  
Необходима подгонка специалистом



L+R

- (GB) Position arrow
- (D) Positionspfeil
- (E) Flecha de posición
- (F) Flèche de position
- (I) Freccia di posizione
- (P) Flexa de posição
- (NL) Lokatie/Positie pijl
- (DK) Lokaliseringspil
- (N) Posisjonspil
- (S) Positionpil
- (SF) Paikannusnuoli
- (CZ) Šipka na pozici
- (H) Helyzetjelző nyíl
- (PL) Strzałka położenia
- (GR) Βέλος θέσης
- (RU) Стрелка расположения

- (GB) Movement arrow
- (D) Bewegungspfeil
- (E) Flecha de movimiento
- (F) Flèche de mouvement
- (I) Freccia di movimento
- (P) Flexa de movimento
- (NL) Richtingspijl
- (DK) Bevægelsespil
- (N) Bevegelsespil
- (S) Rörelsepil
- (SF) Liikesuuntanuoli
- (CZ) Šipka pohybu
- (H) Mozgásirányjelző nyíl
- (PL) Strzałka kierunku ruchu
- (GR) Βέλος κίνησης
- (RU) Стрелка движения

- (GB) Same procedure for the left and right side
- (D) Gleicher einbau für linke und rechte seite
- (E) Mismo procedimiento para lado izquierdo y derecho
- (F) Procédure identique pour les côtés gauche et droit
- (I) Stessa procedura valida per il lato destro e sinistro
- (P) Mesmo procedimento para o lado esquerdo e direito
- (NL) Dezelfde procedure voor de linker en rechter zijde
- (DK) Samme fremgangsmåde for venstre og højre side
- (N) Samme prosedyre for venstre og høyre side
- (S) Samma åtgärd för vänster och höger sida
- (SF) Samat toimenpiteet vasemmalle ja oikealle puolelle
- (CZ) Postup je stejný pro levou i pravou stranu
- (H) Az eljárás azonos a bal és a jobboldalon
- (PL) Te same czynności należy wykonać po lewej i prawej stronie
- (GR) Ίδια διαδικασία για την αριστερή και τη δεξιά πλευρά
- (RU) Однаковая последовательность действий как для левой, так и для правой стороны



- (GB) Tape up
- (D) Mit klebeband befestigen
- (E) Fijar con cinta adhesiva
- (F) Fixer avec ruban adhésif
- (I) Fissare con nastro adesivo
- (P) Sujeitar com fita adesiva
- (NL) Vastzetten met tape
- (DK) Fastgøres med tape
- (N) Fest fast med klebeband
- (S) Fästet med tejp
- (SF) Kiinnitys teipillä
- (CZ) Upevnit lepicí páskou
- (H) Rögzítse ragasztószalaggal
- (PL) Umocować taśmą samoprzylepną
- (GR) Στερέωση με κολλητική ταινία
- (RU) Закрепите клейкой лентой

- (GB) Wipe clean
- (D) Reinigen
- (E) Limpiar
- (F) Nettoyer
- (I) Ripulire
- (P) Limpiar
- (NL) Zuiver maken
- (DK) Aftørring
- (N) Rengjøring
- (S) Rengör
- (SF) Puhdista
- (CZ) Očistit
- (H) Tisztítsa meg
- (PL) Oczyszczyć
- (GR) Καθάρισμα
- (RU) Протрите дочиста

- (GB) Throw away
- (D) Entsorgen
- (E) Tratamiento de residuos
- (F) Rebuter
- (I) Smaltire
- (P) Eliminar
- (NL) Weggoeien
- (DK) Affald
- (N) Avskaffe
- (S) Ta hand om avfallet
- (SF) Hävittää
- (CZ) Vyhodit
- (H) Távolítsa el
- (PL) Usunąć jako odpad
- (GR) Απρόσυρη
- (RU) Выбросите



- (GB) See workshop manual
- (D) Siehe werkstatthandbuch
- (E) Ver manual de taller
- (F) Voir manuel d'atelier
- (I) Vedere manuale officina
- (P) Cf. o manual da oficina
- (NL) Zie werkplaatshandboek
- (DK) Se værkstedshåndbog
- (N) Se verkstedshåndboka
- (S) Se verkstadshandboken
- (SF) Katso korjaamon käsikirjasta
- (CZ) Viz dílenskou příručku
- (H) Lásd a műhely-kézikönyvből
- (PL) Patrz podręcznik warsztatowy
- (GR) λήπε Εγχειρίδιο Συνεργείου
- (RU) См. руководство по ремонту

- (GB) Warning
- (D) Achtung
- (E) Atención
- (F) Attention
- (I) Attenzione
- (P) Atenção
- (NL) Let op
- (DK) Bemærk
- (N) Pass på
- (S) Varning
- (SF) Huomio
- (CZ) Pozor
- (H) Figyelem
- (PL) Uwaga
- (GR) Προσχή
- (RU) Осторожно

- (GB) Primer coating
- (D) Grundierungsschicht
- (E) Capa de imprimación
- (F) Couche d'apprêt
- (I) Mano di fondo
- (P) Revestimento primário
- (NL) Primerlaag
- (DK) Tipper bestrygning
- (N) Påføring av primer
- (S) Stryk på grundbeläggning
- (SF) Pohjaväriin päällystys
- (CZ) Podkladový nátěr
- (H) Alapozó bevonat
- (PL) Pierwsza warstwa
- (GR) Επίστρωση ασαταρίου προεργασίας
- (RU) Слой грунтовки

**A**

**(RH)**

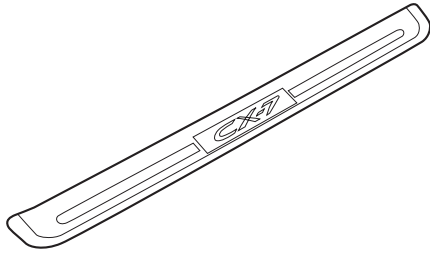

1 X

**B**

**(LH)**

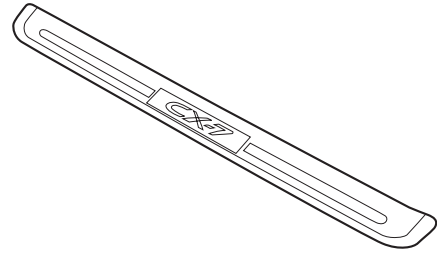

1 X

**C**

**(RH)**

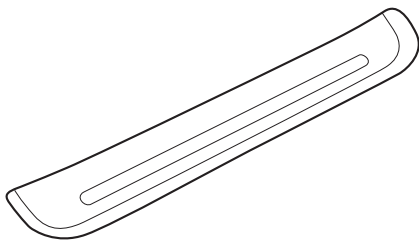

1 X

**D**

**(LH)**

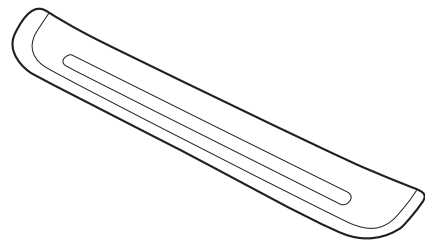

1 X

1

L+R

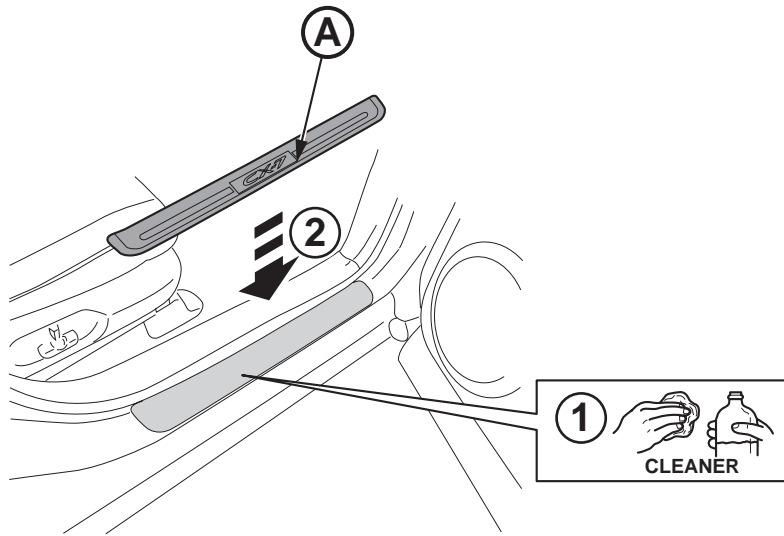

2

L+R

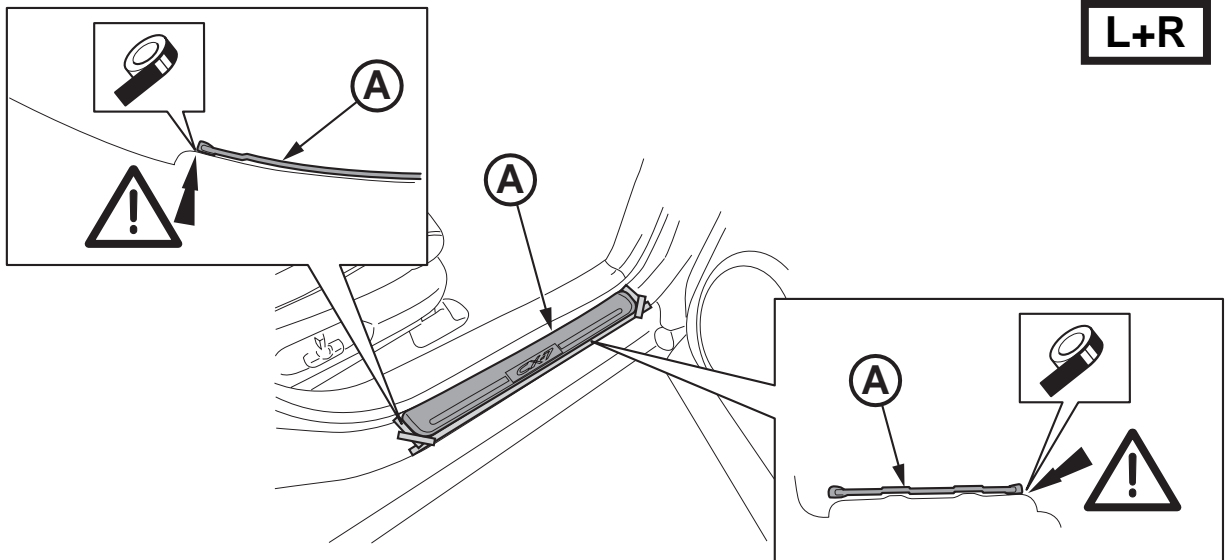

3

L+R

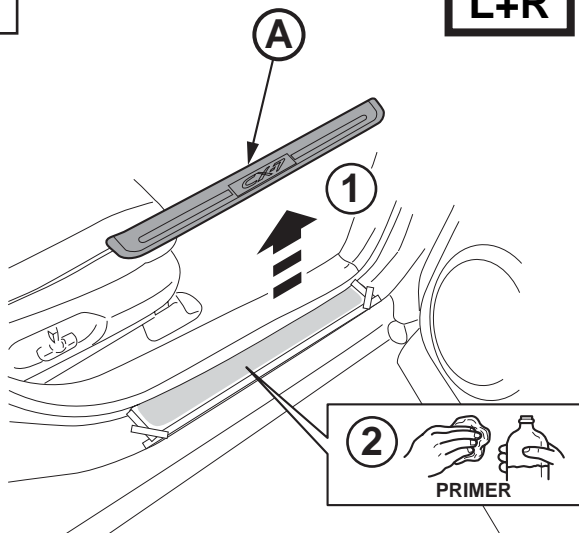

4

L+R

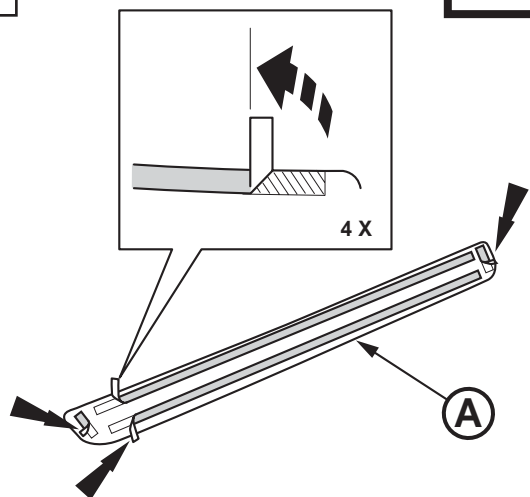

5

L+R

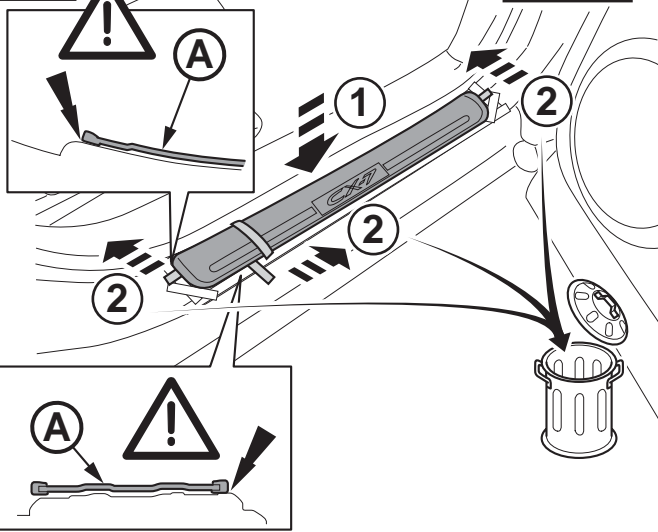

6

L+R

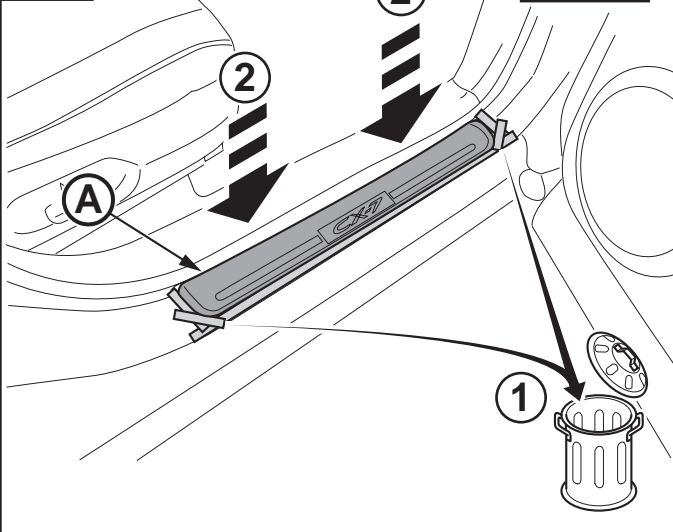

7

L+R

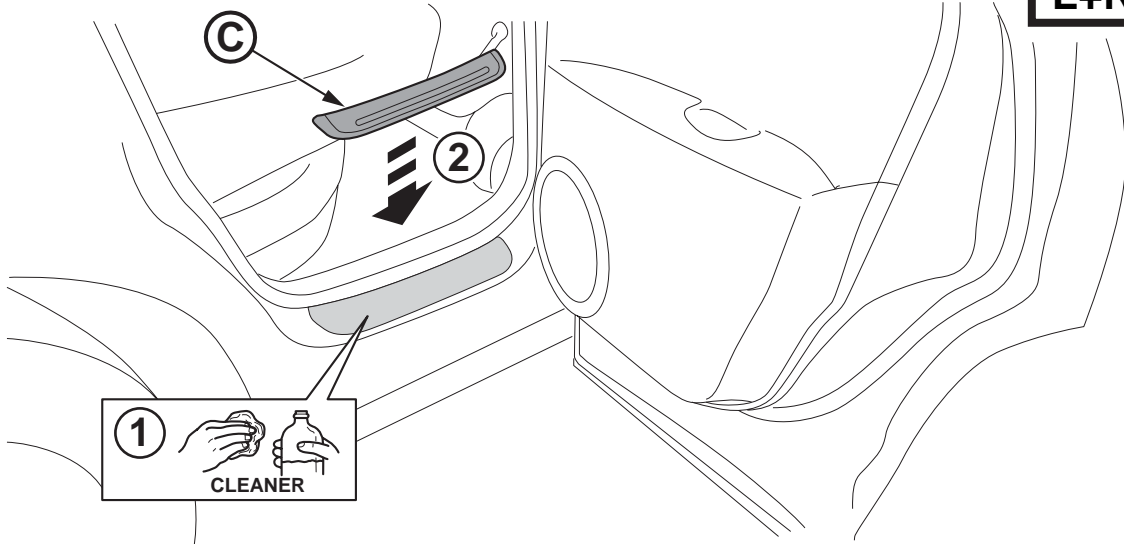

8

L+R

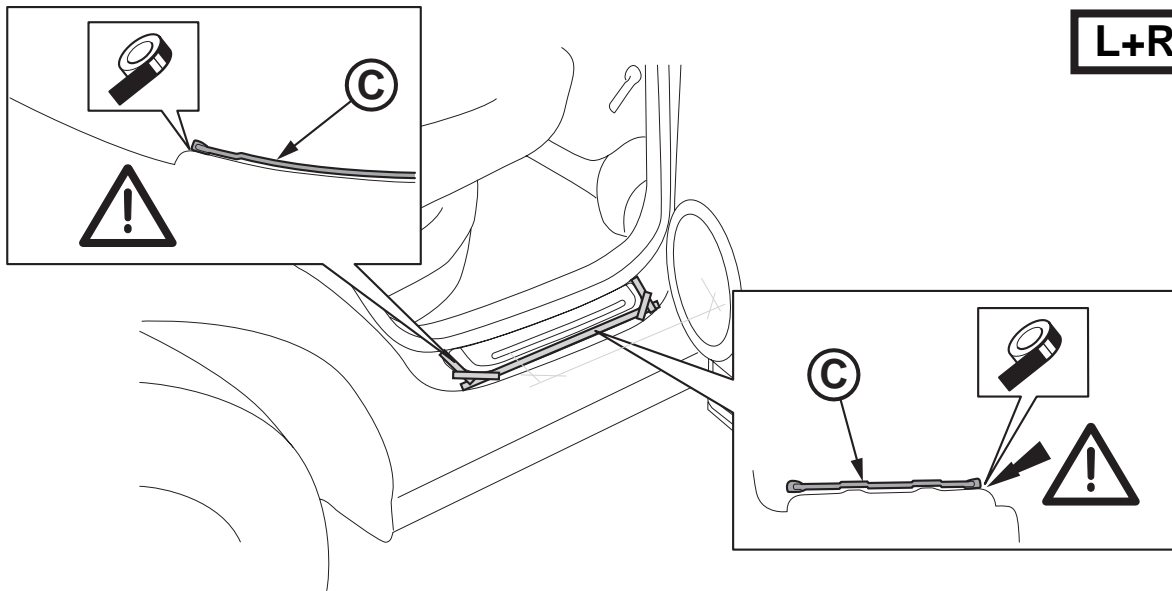

9

L+R

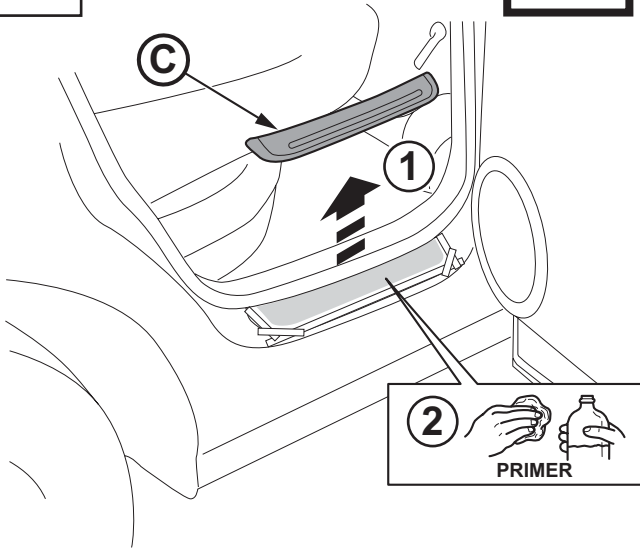

10

L+R

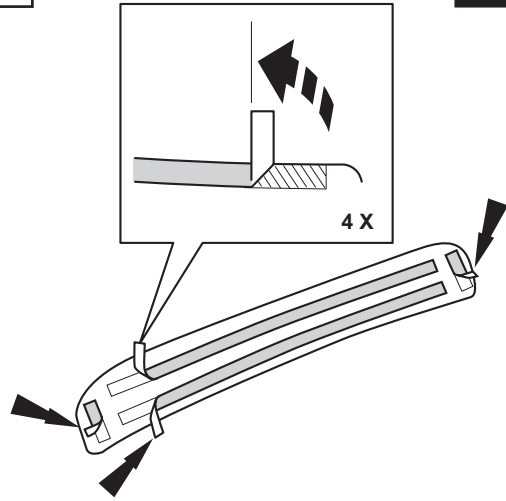

11

L+R

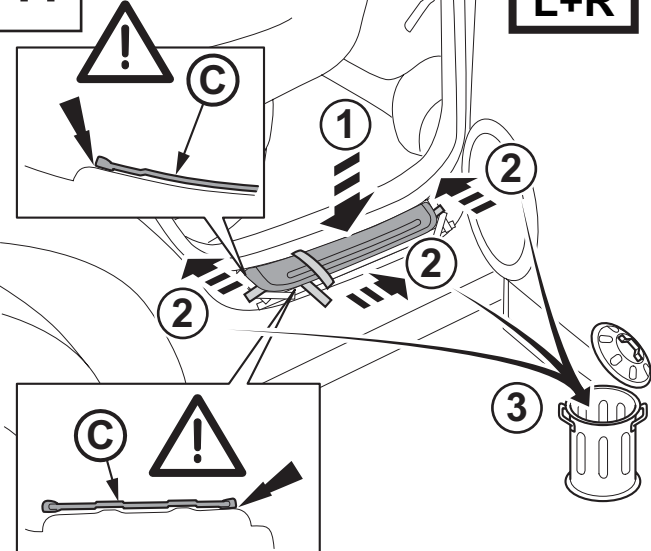

12

L+R

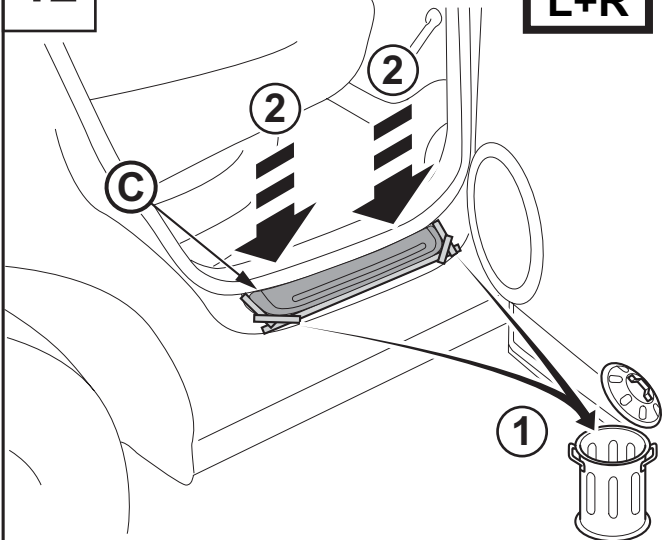

13

